

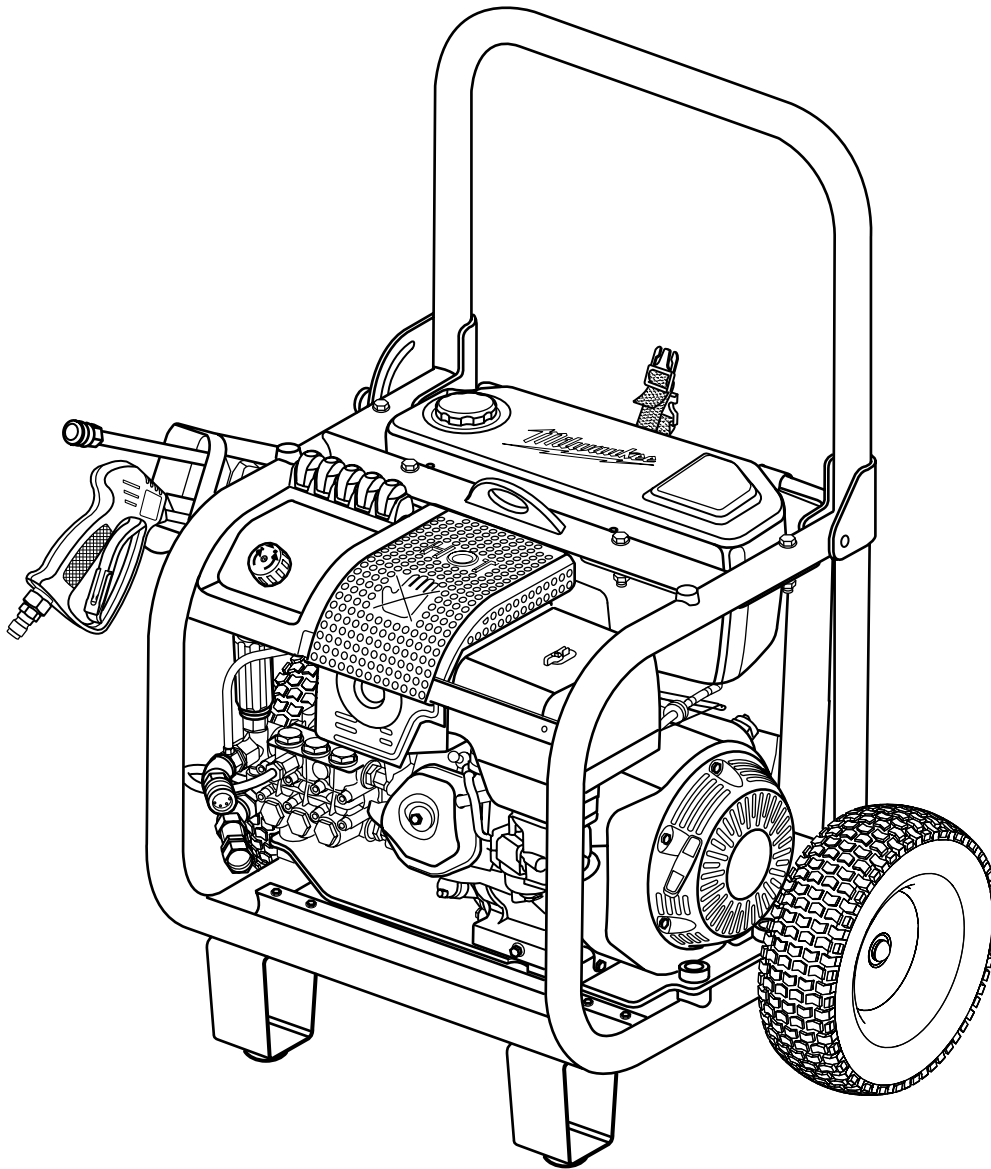

**OPERATOR'S MANUAL
MANUAL D'UTILISATEUR
MANUAL DEL OPERADOR**

**Cat No.
No de Cat.
N° de Cat.
4555-22**



**GASOLINE POWERED PRESSURE WASHER
NETTOYEUR HAUTE PRESSION À L'ESSENCE
LAVADORA A PRESIÓN CON MOTOR**

***TO REDUCE THE RISK OF DEATH OR SERIOUS INJURY, USER MUST READ OPERATOR'S MANUAL.
AFIN DE RÉDUIRE LE RISQUE DE BLESSURES, L'UTILISATEUR DOIT LIRE LE MANUEL DE L'UTILISATEUR.
PARA REDUCIR EL RIESGO DE LESIONES, EL USUARIO DEBE LEER EL MANUAL DEL OPERADOR.***

GENERAL SAFETY RULES



DANGER

READ ALL INSTRUCTIONS

Read the operator's manual carefully. Learn the machine's applications and limitations as well as the specific potential hazards related to this machine.

SAVE THESE INSTRUCTIONS

GASOLINE SAFETY

Gasoline is highly flammable and must be handled with care. To reduce the risk of burn injury, fire, or explosion, observe the following:

1. ALWAYS REFUEL OUTDOORS AWAY FROM SPARKS, FIRE, OR OTHER IGNITION SOURCES. Never refuel indoors or in a poorly ventilated area. Do not smoke while handling fuel.
2. NEVER REMOVE THE CAP OF THE FUEL TANK OR ADD FUEL WHILE THE ENGINE IS RUNNING OR WHEN THE ENGINE IS HOT.
3. LOOSEN FUEL CAP SLOWLY to release pressure and to keep fuel from escaping around the cap. Replace fuel tank and fuel container caps securely.
4. ENSURE THE FUEL LEVEL IS A MINIMUM 1/2 INCH BELOW THE TOP OF THE TANK. During operation, the engine heat may warm the fuel, causing expansion. If the tank is too full, expanding fuel can leak from the tank.
5. USE CARE WHEN FILLING TO AVOID SPILLAGE. If fuel is spilled, wipe spilled fuel from the unit. Never attempt to burn off spilled fuel under any circumstances. Do not attempt to start the engine until fuel vapors have dissipated. Move the machine at least 30 feet away from the spill area and avoid creating any ignition source.
6. STORE FUEL IN AN APPROVED CONTAINER IN A COOL, WELL-VENTILATED AREA, safely away from spark and/or flame-producing equipment.

PERSONAL SAFETY

Gasoline operated machines can cause death or serious injury through exposure to dangerous fumes, loss of control, or contact with hot surfaces or moving parts. To reduce the risk of injury, observe the following:

7. DO NOT OPERATE THE ENGINE IN A CONFINED SPACE where dangerous carbon monoxide fumes can collect. Carbon monoxide, a colorless, odorless, and extremely dangerous gas, can cause unconsciousness, serious injury, or death.
8. ALWAYS WEAR SAFETY GLASSES WITH SIDE SHIELDS. Everyday eyeglasses have only impact-resistant lenses; they are NOT safety glasses. All visitors should wear safety glasses and be kept a safe distance from work area.
9. KEEP AWAY FROM HOT PARTS. The muffler and other engine parts become very hot, use caution.
10. BE CAREFUL TO AVOID SLIPPING OR FALLING. DON'T OVERREACH OR STAND ON UNSTABLE SUPPORT. Keep proper footing and balance at all times. Do not operate the equipment while barefoot or when wearing sandals or similar lightweight footwear. Wear protective footwear that will protect your feet and improve your footing on slippery surfaces.
11. NEVER STAND ON MACHINE. You can lose your balance or tip the machine, resulting in serious injury due to slip or fall.
12. STAY ALERT AND BE CAREFUL. DO NOT OPERATE THE PRODUCT WHILE UNDER THE INFLUENCE OF DRUGS, ALCOHOL, OR ANY MEDICATION. Watch what you are doing and use common sense. Do not operate machine when you are tired. Do not rush.
13. KEEP GUARDS AND COVERS IN PLACE and in working order at all times. Never operate the machine with any guard or cover removed.

GENERAL SAFETY RULES

MACHINE USE AND CARE

Gasoline operated machines are powerful and can cause serious injury if not used in accordance with the manufacturer's instructions. To reduce the risk of injury:

14. BE THOROUGHLY FAMILIAR WITH CONTROLS. Know how to stop the machine and relieve system pressure quickly.
15. KEEP THE AREA OF OPERATION CLEAR OF ALL PERSONS. Small children and pets should be kept a safe distance from work area.
16. AVOID DANGEROUS ENVIRONMENTS. NEVER USE IN AN EXPLOSIVE ATMOSPHERE. Normal sparking of the motor could ignite fumes. Keep work area well lit.
17. USE ONLY RECOMMENDED ACCESSORIES. The use of improper accessories may cause risk of injury.
18. CHECK FOR DAMAGED PARTS. Before using the machine, a guard, or other part that is damaged should be carefully checked to determine that it will operate properly and perform its intended function. Check for alignment of moving parts, binding of moving parts, breakage of parts, mounting, and any other conditions that may affect its operation. A guard or other part that is damaged must be properly repaired or replaced by an authorized service center to avoid risk of personal injury.
19. NEVER STORE THE MACHINE INDOORS WITH FUEL IN THE FUEL TANK. If the fuel tank has to be drained, do this outdoors. Empty fuel tank and restrain the unit from moving before transporting in a vehicle.

GASOLINE ENGINE SAFETY

Gasoline engines produce sparks and heat that are capable of igniting combustible vapors or materials and causing burn injuries, fire, or explosion. To reduce the risk of injury, observe the following:

20. KEEP THE ENGINE AWAY FROM FLAMMABLES AND OTHER COMBUSTIBLE MATERIALS. Keep the engine free of grass, leaves, or grease to reduce the chance of a fire hazard. Do not operate around dry brush, twigs, cloth rags, or other flammable materials. Make sure minimum clearance of 3 feet is maintained from combustible materials.

21. NEVER ATTEMPT TO MAKE ANY ADJUSTMENTS WHILE THE ENGINE IS RUNNING (except where specifically recommended by the manufacturer). Never pick up or carry a machine while the engine is running.
22. KEEP THE AIR INTAKE AND EXHAUST MUFFLER FREE OF OBSTRUCTIONS AND FOREIGN OBJECTS. Keep all sides of the machine at least 3 feet away from buildings and obstructions.
23. ALWAYS OPERATE THE MACHINE on a level surface. If the engine is at an incline, it could seize due to improper lubrication (even at the maximum oil level).
24. DO NOT TOUCH THE SPARK PLUG AND IGNITION CABLE when starting and operating the engine.
25. CHECK FUEL HOSES AND JOINTS for looseness and fuel leakage before each use.

MAINTENANCE/SERVICE

26. KEEP MACHINE DRY, CLEAN, AND FREE FROM OIL AND GREASE. Always use a clean cloth when cleaning. Never use brake fluids, gasoline, petroleum-based products, or any solvents to clean machine.
27. BEFORE CLEANING, REPAIRING, OR INSPECTING, shut off the engine, make certain all moving parts have stopped and relieve system pressure. Disconnect the spark plug wire, and keep the wire away from the plug to prevent accidental starting.
28. CHECK BOLTS AND NUTS for looseness before each use. A loose bolt or nut may cause serious problems.
29. WHEN SERVICING USE ONLY IDENTICAL MILWAUKEE REPLACEMENT PARTS. Use of any other parts may create a hazard or cause product damage.
30. MAINTAIN LABELS AND NAMEPLATES. These carry important information. If unreadable or missing, contact a MILWAUKEE service facility for a free replacement.
31. SAVE THESE INSTRUCTIONS. Refer to them frequently and use them to instruct other users. If you loan someone this machine, loan them these instructions also.



SPECIFIC SAFETY RULES - PRESSURE WASHERS











Pressure washers produce high fluid pressures that can amputate body parts and penetrate flesh (injection injury). They can also cause severe property damage if not properly used. To reduce the risk of injury, observe the following:

1. HIGH PRESSURE JETS CAN CAUSE AMPUTATIONS AND SERIOUS INJECTION INJURIES. Injection injuries are not simple cuts and should be treated by a physician immediately. Never direct a water stream towards people or pets or place any body part in the stream. Leaking hoses and fittings are also capable of causing injection injury. Do not hold hoses or fittings.
2. WARNING! Risk of Injection or severe injury - keep clear of nozzle – do not direct discharge stream at persons – this product is to be used only by trained operators.
3. NEVER DIRECT A WATER STREAM TOWARDS any electrical devices. Contact with electricity can result in fatal electric shock and damage the equipment.
4. USE ONLY HIGH PRESSURE ACCESSORIES RATED FOR PRESSURE HIGHER THAN THE MACHINE'S MAXIMUM PSI RATING. Others may leak or burst.
5. RELIEVE SYSTEM PRESSURE BEFORE CHANGING ACCESSORIES, STORAGE, PERFORMING MAINTENANCE, OR SERVICING THE MACHINE.
6. MAKE SURE THE NOZZLE USED IN THE SPRAY WAND AND THE HOSE CONNECTIONS ARE SECURE BEFORE OPERATING THE MACHINE. A non-secured accessory could become a projectile when pressure is applied.
7. DO NOT USE ACIDS, ALKALINES, BLEACHES, SOLVENTS, FLAMMABLE MATERIALS, OR CORROSIVE INDUSTRIAL GRADE SOLUTIONS in this product. These products can cause physical injuries to the operator and irreversible damage to the machine.
8. CHECK THE WORK AREA BEFORE EACH USE. Remove all objects such as rocks, broken glass, nails, toys, wire, or string which can be thrown or become entangled in the machine. Before starting any cleaning operation, close doors and windows.
9. USE COLD WATER ONLY. Hot water can cause damage to the machine.
10. WARNING! Some dust created by power washing, and other construction activities contains chemicals known to cause cancer, birth defects, or other reproductive harm. Some examples of these chemicals are:
 - lead from lead-based paint
 - crystalline silica from bricks and cement, sandblasting, and other masonry products, and
 - arsenic and chromium from chemically-treated lumber.Your risk from these exposures varies, depending on how often you do this type of work. To reduce your exposure to these chemicals: work in a well-ventilated area, and work with approved safety equipment, such as those dust masks that are specifically designed to filter out microscopic particles.
11. WARNING! The engine exhaust from this product contains chemicals known to cause cancer, birth defects, or other reproductive harm.
12. HOLD THE HANDLE AND WAND SECURELY WITH BOTH HANDS. Expect the wand to move when the trigger is pulled due to reaction forces. Failure to do so could cause loss of control and injury to self and others.
13. NEVER LEAVE MACHINE RUNNING UNATTENDED. Don't leave machine until it comes to a complete stop.
14. BE THOROUGHLY FAMILIAR WITH CONTROLS. Know how to stop the machine and relieve pressure quickly.
15. DON'T ABUSE THE HOSE. Keep hose away from heat, oil, sharp objects, high-pressure jets, or moving parts. Never pull the machine by the hose. Do not use a damaged or kinked hose. Never drive over any of the hoses.

SYMBOLGY

The following signal words and symbols may be used on this machine. Please study them and learn their meaning. Proper interpretation of symbols and signal words will allow you to operate the machine better and safer.

SYMBOL	SIGNAL	MEANING
	DANGER:	Indicates an imminently hazardous situation, which, if not avoided, will result in death or serious injury.
	WARNING:	Indicates a potentially hazardous situation, which, if not avoided, could result in death or serious injury.
	CAUTION:	Indicates a potentially hazardous situation, which, if not avoided, may result in minor or moderate injury.
	CAUTION:	(Without Safety Alert Symbol) Indicates a situation that may result in property damage.

SYMBOL	NAME	DESIGNATION/EXPLANATION
	Read the Operator's Manual	To reduce the risk of injury, read Operator's Manual before using. This machine must be attended during operation.
	Eye Protection	Always wear safety goggles or safety glasses with side shields and, as necessary, a full face shield when operating this product. All eye protection must be marked to comply with ANSI Z87.1.
	Hot Surface	To reduce the risk of injury or damage, avoid contact with any hot surface.
	Risk of Injections	To reduce the risk of injection or injury, never direct a water stream towards people or pets, or place any body part in the stream. Leaking hoses and fittings are also capable of causing injection injury. Do not hold hoses or fittings.
	Risk of Explosion	Risk of explosion. Do not spray flammable liquids.
	Risk of Fire	Risk of fire. Do not add fuel when the product is operating or hot. Keep unit 3 feet (1 meter) from combustible objects.
	Toxic Fumes	Risk of asphyxiation. Use this product only in a well-ventilated area.
	Kickback	To reduce the risk of injury from kickback, hold the wand securely with both hands when the machine is on.
	Electric Shock	Risk of electrocution. Never direct spray towards any electrical devices.
	Chemical Burns	Risk of chemical burns. Do not use acids, toxic, or corrosive chemicals with this product.

PRODUCT SPECIFICATIONS

Cat. No.	Engine Size	Engine Output	Nominal Fuel Tank Capacity	Maximum Pressure	Maximum Volume
4555-22	389cc	13 HP	3.5 Gal.	3750 PSI	4.0 GPM

FUNCTIONAL DESCRIPTION

Fig. 1

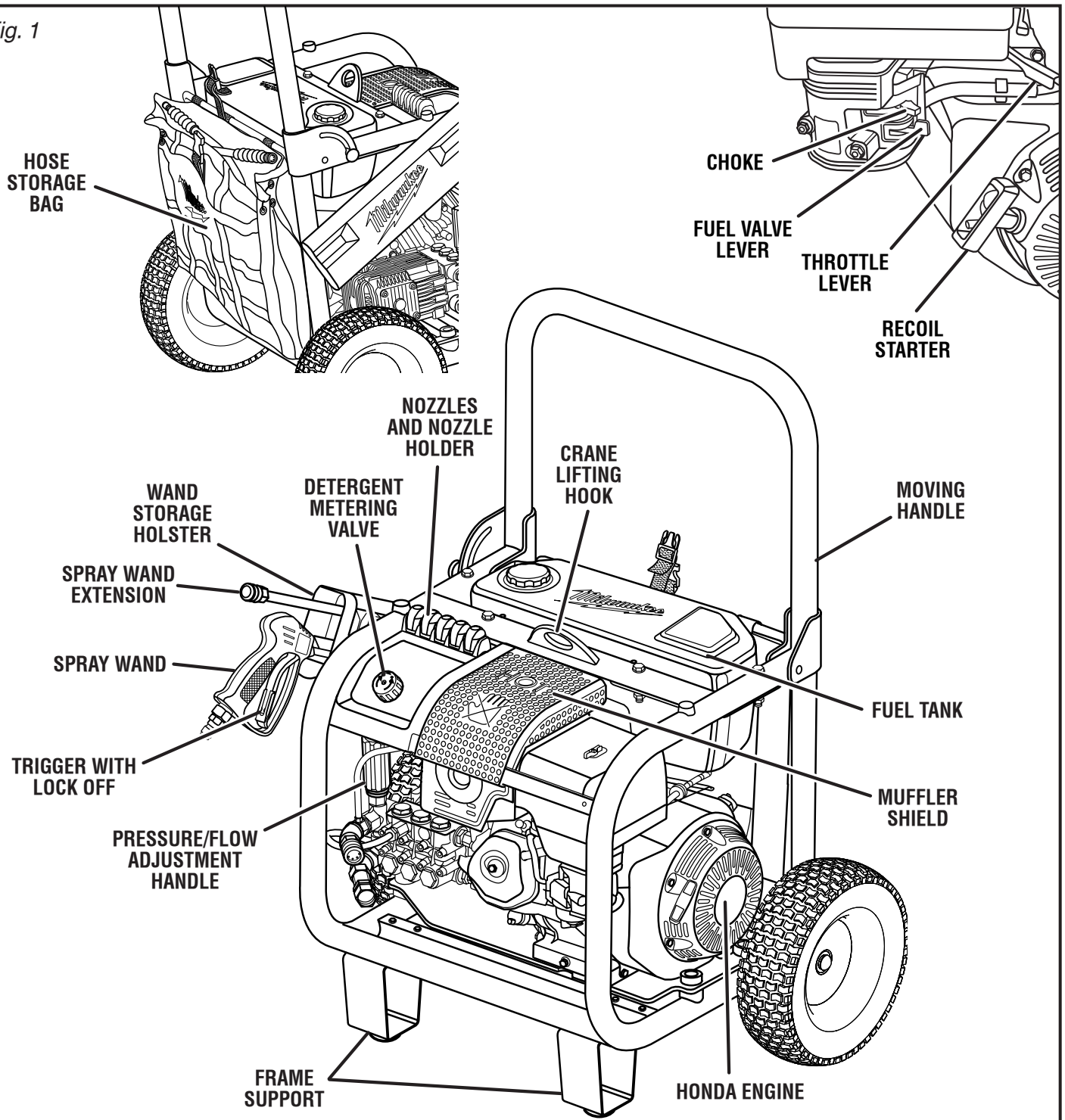

FEATURES

KNOW YOUR PRESSURE WASHER

See Figure 1.

The safe use of this product requires an understanding of the information on the tool and in this operator's manual as well as a knowledge of the project you are attempting. Before using this product, familiarize yourself with all operating features and safety rules.

CRANE LIFTING HOOK

The crane lifting hook in the center of the unit makes lifting the machine for transportation and/or relocation easy.

DETERGENT METERING VALVE

This detergent metering valve allows the user to add more or less detergent into the low pressure stream for the correct amount of detergent for every project.

E-Z START VALVE

This feature allows easy start of the engine eliminating the need to prime the spray wand (press the trigger).

FUEL TANK

This fuel tank has a maximum 3.5 gallon capacity.

FUEL VALVE LEVER

The fuel valve lever opens and closes to allow fuel to pass between the fuel tank and the carburetor. The lever must be open to start the engine and should always be closed before storing the machine.

HONDA GX390 ENGINE

This industrial strength Honda engine enables the pressure washer to achieve 3,750 PSI (pounds per square inch) at a rate of 4.0 GPM (gallons per minute). Please read the engine manual included with this product.

NOTE: This engine comes equipped with an Oil Alert™ system that automatically stops the engine when the oil level drops below a safe limit. This system is designed to prevent engine damage caused by not having enough oil in the crankcase.

HOSE STORAGE BAG

A hose storage bag, located on the back of the machine, provides easy storage and retrieval of hoses.

ON / OFF SWITCH

The on/off switch must be in the **ON** position (down) for the engine to run. When the switch is in the **OFF** position (up), the engine will stop running.

PRESSURE/FLOW ADJUSTMENT HANDLE

Use the pressure/flow adjustment handle to change the pressure/flow levels of the cleaning stream for acceptable pressure/flow for every project.

PRESSURE RELIEF VALVE

The pressure relief valve prevents unsafe pressure levels from building up in the pressure washer. It is not uncommon to notice occasional drips from the valve.

RECOIL STARTER

The recoil starter is pulled to start the machine.

SPARK ARRESTOR

This engine is not factory equipped with a spark arrestor. In some areas it is illegal to operate an engine without a spark arrestor. A spark arrestor is available from authorized Honda servicing dealers. Please refer to the engine manual included with this product for more information.

SPRAY WAND

The spray wand has a grooved gripping surface that provides added control of the wand and helps reduce fatigue.

THERMAL RELIEF VALVE

To prevent water temperature from reaching harmful levels in the pump, the thermal relief valve will release a small amount of water from a rubber hose. Once the water has reached safe temperature levels, the thermal relief valve will reset itself.

TRIGGER WITH LOCK OFF

Pulling the trigger releases a stream of water for high pressure cleaning. The lock off provides protection against unauthorized use or unintentional use.

WAND STORAGE HOLSTER

Store the spray wand and extension in the convenient wand storage holster provided on the side of the machine.

WATER INLET FILTER

This filter helps keep solid impurities in the water from flowing through the machine.

ASSEMBLY

WARNING

To reduce the risk of serious injury, do not operate this machine if any parts are damaged or missing. Replace the parts before use.

WARNING

Do not attempt to modify this machine or use accessories not recommended for use with this machine. Any alteration or modification is misuse and could result in a hazardous condition leading to serious personal injury.

UNPACKING

This product requires assembly.

1. Carefully cut the box down the sides then remove the machine and any accessories from the box. Make sure that all items listed in the packing list are included.

NOTE: This machine is heavy and requires a minimum of two people to lift. To avoid back injury, lift with your legs and not your back.

2. Inspect the machine carefully to make sure no breakage or damage occurred during shipping.
3. Do not discard packing material until you have carefully inspected and satisfactorily operated the machine.
4. Grasp the handle on top of the machine frame. Pull the handle up and back until it locks in place.
5. If any parts are damaged or missing, please call 1-800-729-3878 (1-800-SAWDUST) for assistance.

PACKING LIST

Pressure Washer
50 ft. High Pressure Hose
Spray Wand Assembly (upper)
Spray Wand Extension (lower)
Wand Storage Holster
Quick-Connect Nozzle (5)
Nozzle Cleaning Tool
Injection Hose
Wheel (2)
Flat Washer (2)
Axle (2)
Hitch Pin (2)
Frame Support (2)
Hex Bolts & Hex Nuts (4-40 mm, 4-25 mm)

(Packing List continued)

4-Cycle Engine Oil (10W30)
Warranty Registration Card
Engine Manual
Operator's Manual

NOTE: Do not start the pressure washer until the engine has been filled with oil, all hoses are connected, and the water is turned on. Running this machine without sufficient oil will damage the engine; running this machine without water will damage the high-pressure pump.

ATTACHING THE WHEEL ASSEMBLY

See Figure 2.

To attach the wheels to the pressure washer base:

1. Locate the axle, flat washers, hitch pins, and wheels. Remove the hitch pin from the axle.
2. Slide the axle through the hole in the center of the wheel then slide a washer over the axle.
3. Lift the machine and slide the axle/wheel/washer combination into the wheel mounting hole in the machine base as shown.
4. Push the hitch pin into the hole on the end of the axle to secure the wheel assembly.

NOTE: The hitch pin should be pushed into the axle until the center of the pin rests on top of the axle.

5. Repeat with the second wheel.

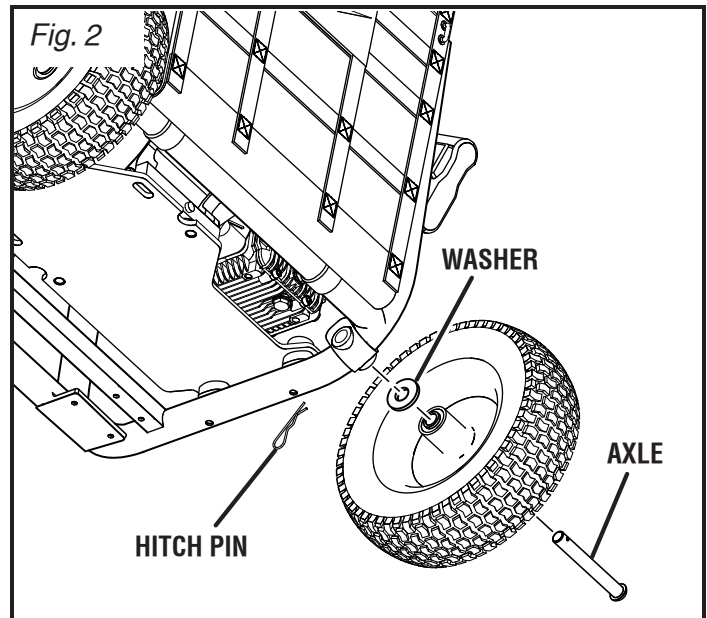

ASSEMBLY

INSTALLING THE FRAME SUPPORTS

See Figure 3.

1. Locate the frame supports, hex bolts (2 long and 2 short), and hex nuts.
2. Raise the end of the pressure washer high enough to access the frame bottom. Position blocks of wood under the machine for support.
3. Align the hole on the frame support with holes on machine frame.
4. Insert hex bolts through the hole in the machine frame so that they pass through the frame support. Tighten the bolts to the frame securely using hex nuts.
5. Repeat on other side.

INSTALLING THE PRESSURE/FLOW ADJUSTMENT HANDLE AND PUMP OIL CAPS

See Figure 4.

Remove and discard the cap securing the plastic bag to the oil pump. Remove both caps from the bag.

To install the pump oil cap:

Screw the pump oil cap into the hole covering the oil reservoir.

To install the pressure/flow adjustment handle cap:

1. Place the cap over the top of the adjustment handle.
2. Push down firmly until the cap snaps in place.

INSTALLING THE WAND STORAGE HOLSTER

See Figure 4.

Place key slots (on back of wand storage holster) over the two bolts. Push the holster against the frame. When the bolts are through the key slots, push the holster toward the floor. Tighten the hex nuts.

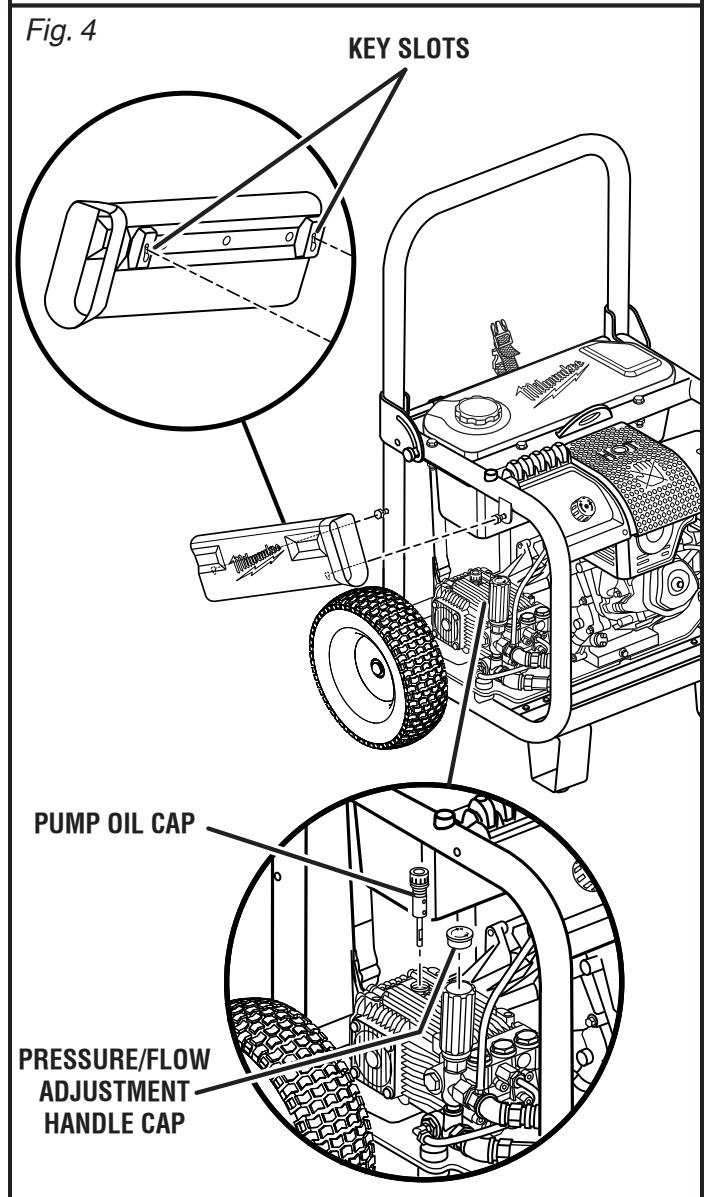
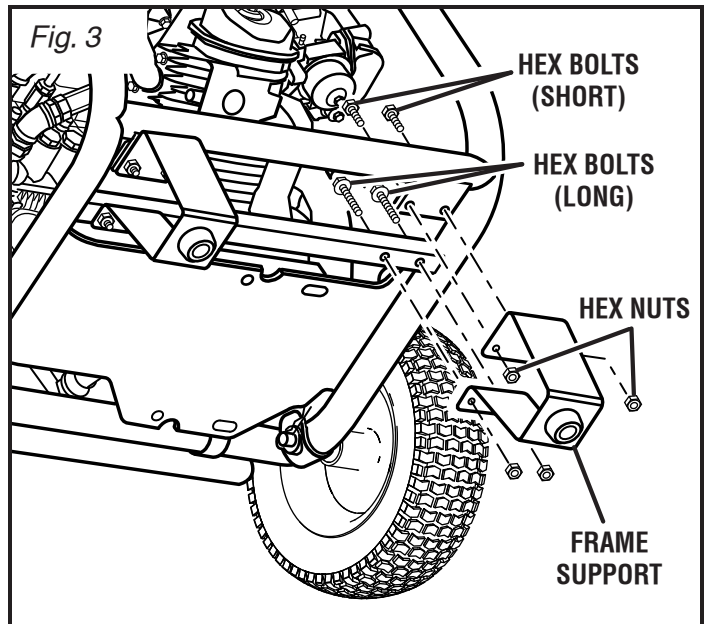

ASSEMBLY

WARNING

Make sure the nozzle and hose connections are secure before starting the machine. A non-secured accessory could become a projectile if not properly installed which could result in serious injury.

ASSEMBLING THE SPRAY WAND

See Figure 5.

1. Place the threaded end of the wand extension in the connector on the end of the spray wand assembly.
2. Turn the connector clockwise until it stops. This secures the wand extension in place.
3. When not in use, remove the spray wand extension from the spray wand by turning the connector counterclockwise. Store the unassembled spray wand in the spray wand storage holster.

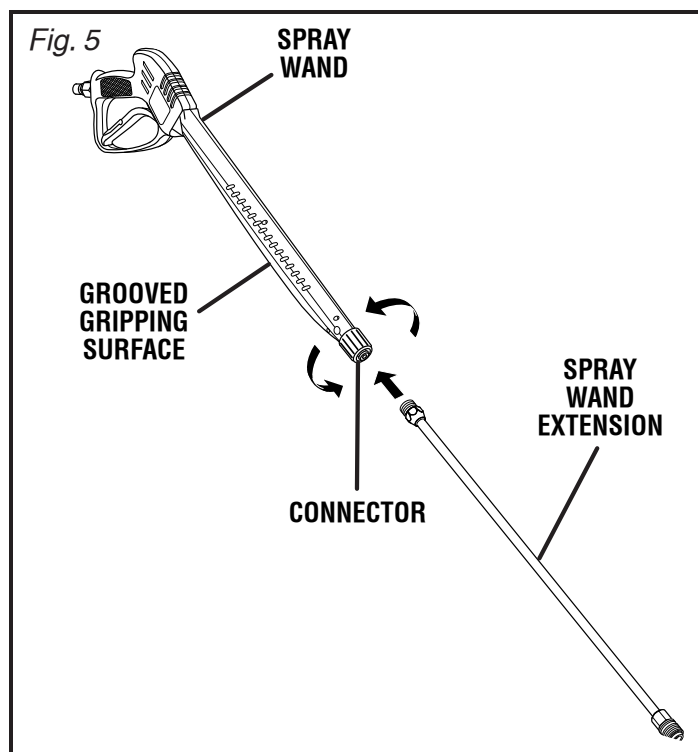

CONNECTING THE HIGH PRESSURE HOSE TO THE SPRAY WAND

See Figure 6.

1. Remove the high pressure hose from the storage bag and uncoil the hose.
2. Pull back and hold the quick-connect collar on the high pressure hose. Insert the inlet coupler on the spray wand handle into the collar.
3. Release the collar and push until it clicks. Pull on the hose to be certain it is properly secured.

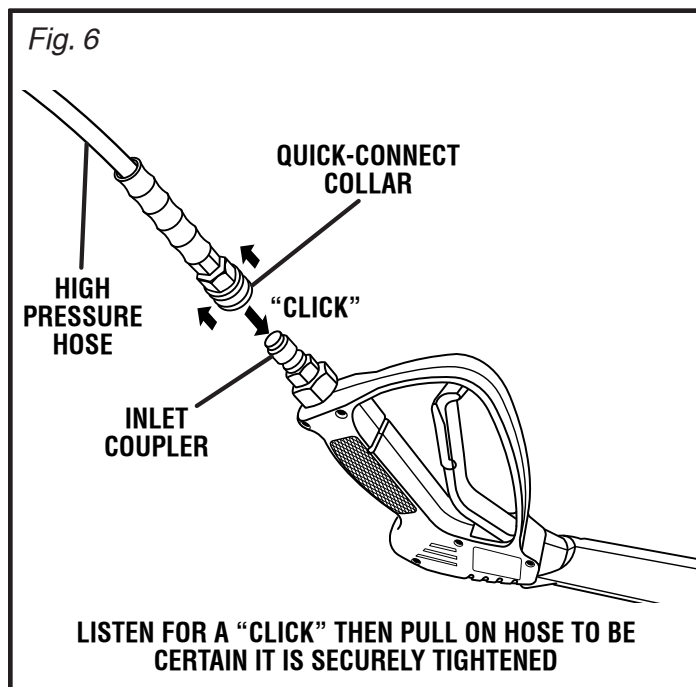

ATTACHING INJECTION HOSE

See Figure 7.

Before detergent can be used with this machine, the injection hose must be attached.

1. Remove the clear injection hose. Uncoil the hose.
2. Push the open end of the injection hose securely over the fitting.
3. Place the filtered end of the injection hose in the bottle of detergent.

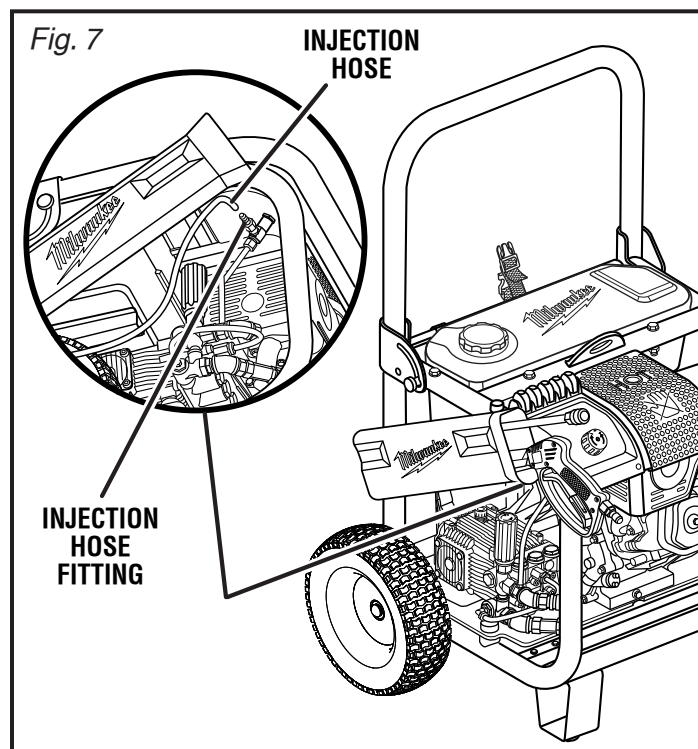

ASSEMBLY

ADDING OIL TO THE ENGINE

See Figure 8.

NOTE: This machine has been shipped with approximately 2 oz. of oil in the engine from testing. **You must add oil to the engine before starting it the first time.**

This engine comes with an Oil Alert™ feature that will shut off the engine when a specific oil level is not maintained. The engine will not restart until an appropriate oil level is reached.

1. Place pressure washer on a flat, level surface.
2. Unscrew the oil cap/dipstick by turning counter-clockwise.
3. Using 4-stroke engine oil (10W30), fill to the upper level of the oil filter neck (4-cycle engine oil provided).
4. Replace the oil cap/dipstick and securely tighten.
5. Clean up any spills before starting the engine.

NOTE: This engine has a total oil capacity of 32 oz. (.95 liters). However, since a small amount of oil was put in the machine at the factory, the entire bottle of oil may not be needed.

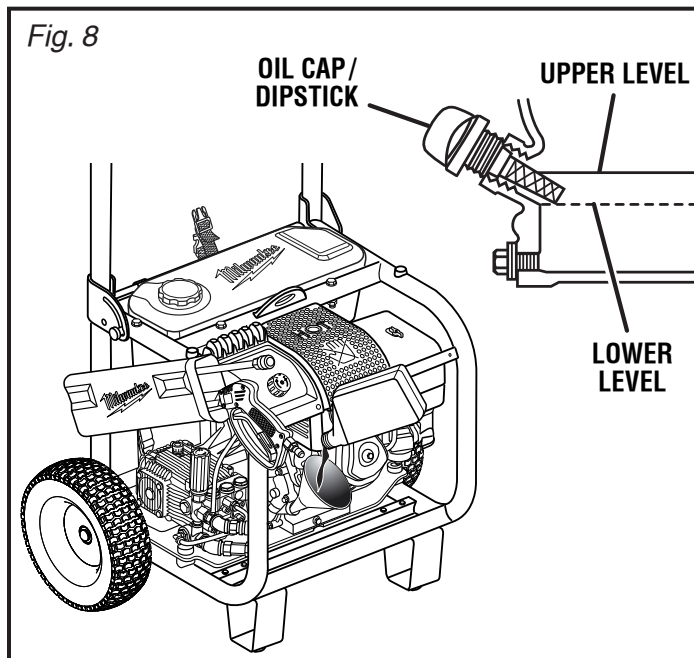

WARNING

Gasoline and its vapors are highly flammable and explosive. To prevent serious personal injury and property damage, handle gasoline with care. Keep away from ignition sources, handle outdoors only, do not smoke while adding fuel, and wipe up spills immediately.

ADDING GASOLINE TO THE FUEL TANK

See Figure 9.

When adding gas to the pressure washer, make sure the unit is sitting on a flat, level surface. If the engine is hot, let the pressure washer cool before adding gas. ALWAYS fill the fuel tank outdoors with the machine turned off.

NOTE: Use unleaded gas only. DO NOT mix oil with gas.

1. Before removing the fuel cap, clean the area around it. Remove the fuel cap.
2. Insert a clean funnel into the fuel tank then slowly pour gasoline into the tank. Fill tank to approximately 1/2 in. below the top of the tank neck (this allows for fuel expansion).
3. Replace fuel cap and tighten securely.
4. Clean up any spills before starting the engine.

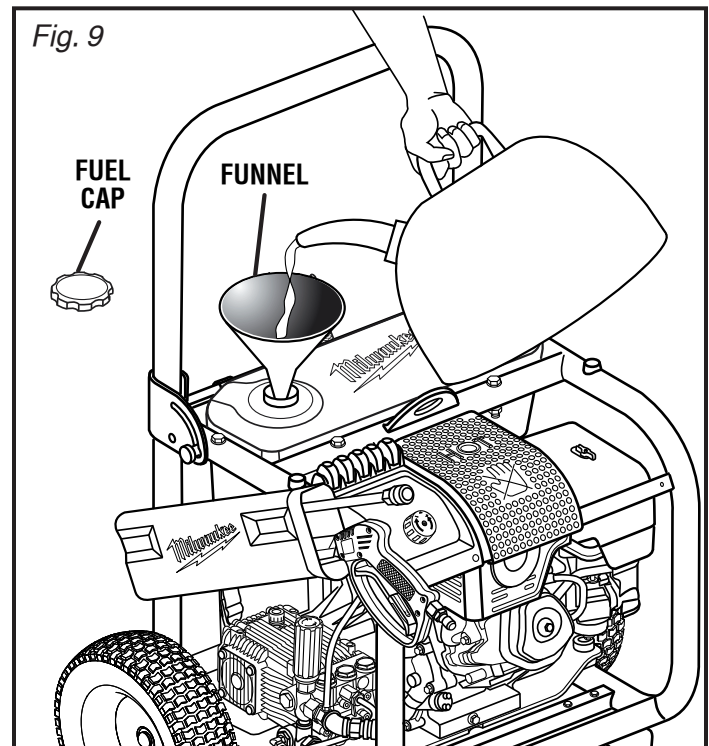

ASSEMBLY

CONNECTING THE GARDEN HOSE TO THE PRESSURE WASHER

See Figure 10.

The water supply must come from a clean water source (e.g. public water main or well) with the following specifications:

- 8 GPM flow rate (minimum)
- 30 PSI (minimum)

NEVER use hot water or standing water from pools, lakes, etc. Use only a reinforced, high-quality garden hose with the following requirements:

- 5/8 in. diameter hose (minimum), 3/4 in. diameter hose (recommended)

BEFORE connecting the garden hose to the pressure washer:

1. Run water through the hose for 30 seconds to clean any debris and air from the hose.
2. Inspect the filter in the water intake.
3. If the filter is damaged or dirty, do not use the machine until the filter has been cleaned or replaced.

To connect the garden hose to the machine:

1. Uncoil the garden hose.

NOTE: There must be a minimum of 50 feet of unrestricted hose between the pressure washer intake and the hose faucet or shut off valve (such as a “Y” shut off connector).

2. With the hose faucet turned completely off, attach the end of the garden hose to the water intake. Hand tighten.

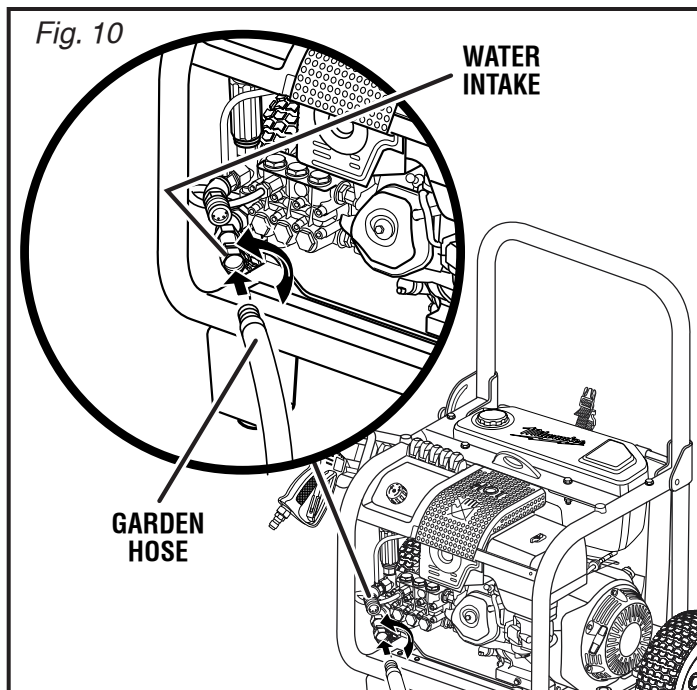

WARNING

Make sure the nozzle and hose connections are secure before starting the machine. A non-secured accessory could become a projectile if not properly installed which could result in serious injury.

CONNECTING THE HIGH PRESSURE HOSE TO THE PUMP

See Figure 11.

1. Pull back and hold the quick-connect collar on the pump. Fit the inlet coupler on the end of the high pressure hose into the collar. (Use only steel braided, reinforced hose rated to a minimum 4,000 PSI.)
2. Release the collar and push until it clicks. Pull on the hose to be certain it is properly secured.

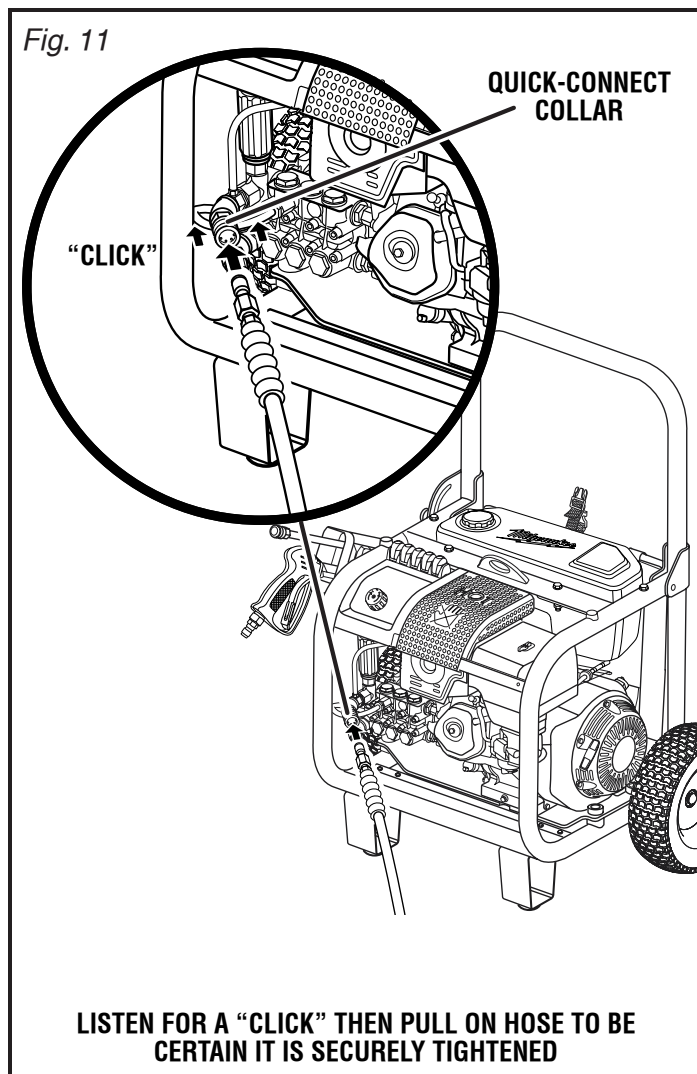

OPERATION

DANGER

NEVER operate machine in a confined area where carbon monoxide fumes can collect. Carbon monoxide, a colorless, odorless, and extremely dangerous gas, can cause unconsciousness, serious injury or death. Do not operate in an enclosed area or near open windows, vents, or doors. Fumes from the unit can kill.

WARNING

Always wear safety goggles or safety glasses with side shields when operating this product. All eye protection must be marked to comply with ANSI Z87.1. Failure to do so could result in objects being thrown into your eyes, resulting in possible serious injury.

WARNING

Do not use any attachments or accessories not recommended by the manufacturer of this machine. The use of attachments or accessories not recommended can result in serious personal injury.

CAUTION

The spray from your pressure washer is capable of causing damage to surfaces such as wood, glass, automobile paint, auto striping and trim, and delicate objects such as flowers and shrubs. Before spraying, check the item to be cleaned to assure yourself that it is strong enough to resist damage from the force of the spray. Avoid the use of a concentrated spray stream except for very strong surfaces like concrete and steel.

APPLICATIONS

You may use this product for the purposes listed below:

- Remove dirt and mold from decks, cement patios, house siding, etc.
- Clean cars, boats, motorcycles, outdoor furniture, grills, etc.

GENERAL INSTRUCTION

Do not operate this machine without the water supply connected and turned on. Operating the pressure washer with the water turned off will void your warranty and damage the machine. Never run this pressure washer for more than two (2) minutes without pulling the trigger to allow cool water to enter the pump and the heated (recirculated) water to exit.

Before attempting to start this product, always do the following:

1. Connect all hoses as described in the *Assembly* section.
2. Check all fluid levels.
3. Turn the garden hose on then squeeze the trigger to relieve air pressure. Hold the trigger until a steady stream of water appears and all “sputtering” from the spray wand has stopped.

OPERATION

CAUTION

Do not run the pump without the water supply connected and turned on as this will result in damage to the pump.

STARTING AND STOPPING THE PRESSURE WASHER

See Figures 12 - 15.

NOTE: Before starting the engine, read the engine operator's manual.

To start:

1. Place the fuel valve lever in the on position.
2. If the engine is cold, move the choke lever to the closed position. As the engine warms, move the choke to the open position.
If the engine is warm, leave the choke lever in the open position.
3. Move the throttle lever away from the MAX position (pushed to the right) to about one-third of the way towards the MIN position (pushed to the left).

4. Place the ON / OFF Switch in the **ON (I)** position.
5. Grasp the recoil starter and pull slowly until resistance is felt. Give the recoil starter a short, brisk pull to start the engine.

NOTE: If starting is difficult, release the pressure in the spray wand by pulling the trigger.

6. Move the throttle lever to the MAX position once the machine is running.

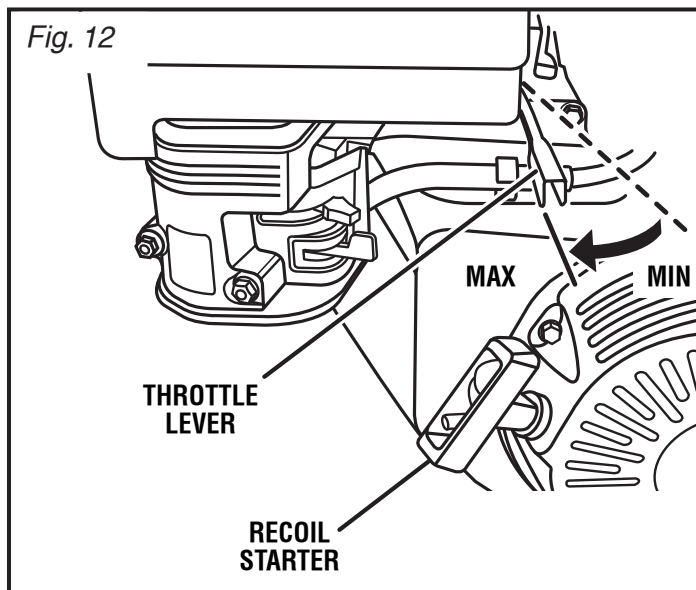

Fig. 13

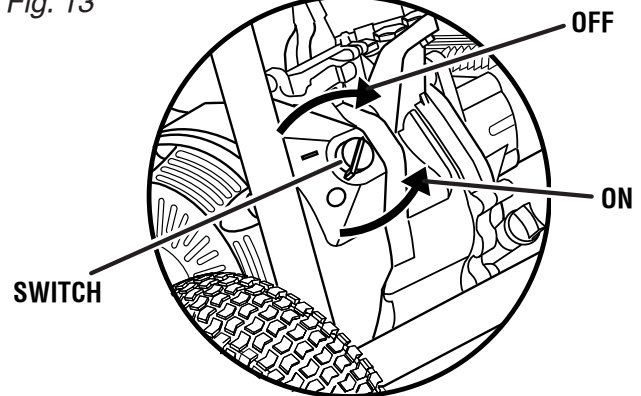

Fig. 14

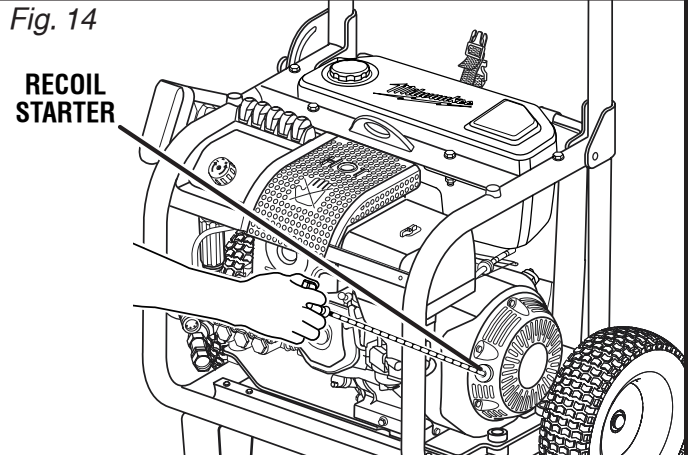
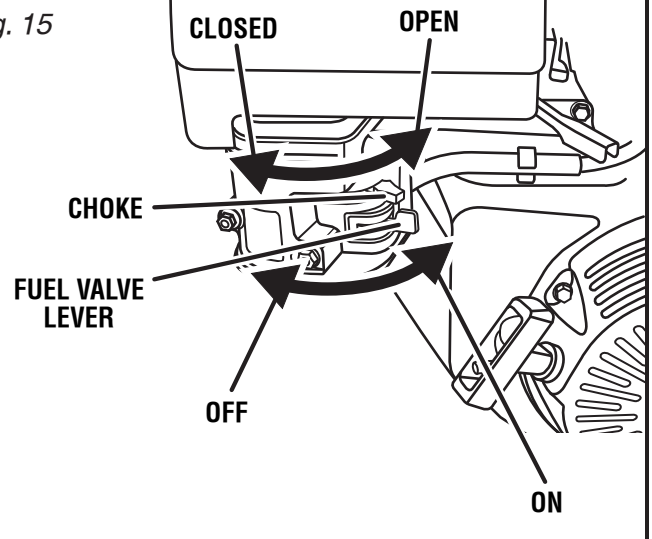

Fig. 15



To stop:

1. Move the throttle lever to the MIN position.
2. Place the ON / OFF switch in the **OFF (O)** position.
3. Turn the fuel valve lever off.

OPERATION

WARNING

Never direct water stream towards people or pets, or place any part of the body in the stream path as this may cause injection type injuries. Leaking hoses and fittings are also capable of causing injection injuries.

WARNING

Hold the handle and wand securely with both hands. Expect the wand to move when the trigger is pulled due to reaction forces. Failure to do so could cause loss of control and injury to yourself and others.

Fig. 16

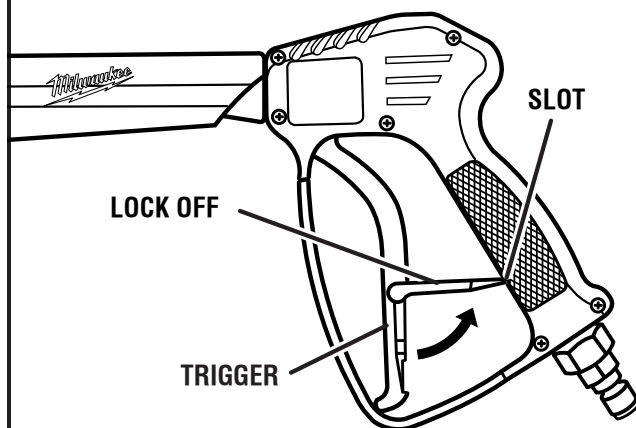

USING THE SPRAY WAND TRIGGER

See Figure 16.

For greater control and safety, keep both hands on the spray wand at all times.

1. Pull back and hold trigger.
2. To stop water flow, release the trigger.

To engage the lock off:

1. Push up on the lock off until it clicks into the slot.
DO NOT remove the lock off feature from the spray wand.

To disengage the lock off:

1. Push the lock off down and into its original position.

To increase or decrease the water flow (discharge pressure) using the pressure adjustment handle:

1. Release the trigger.
2. Turn the pressure adjustment handle on the pump to increase or decrease the water flow (discharge pressure).

OPERATION

WARNING

Make sure the nozzle and hose connections are secure before starting the machine. A non-secured accessory could become a projectile if not properly installed which could result in serious injury.

SELECTING THE CORRECT QUICK-CONNECT NOZZLE FOR THE JOB

See Figure 17.

Before starting any cleaning job, determine the best nozzle for the job. Each of the five nozzles has a different spray pattern. The nozzle colors and spray patterns are: black (low pressure), white (medium pressure) 40°, green (medium pressure) 25°, yellow (high pressure) 15°, and red (high pressure) 0°.

NOTE: For a gentle rinse or cleaning large areas, select the white 40° or green 25° nozzle. Scouring the surface requires a more direct spray of water. Select the yellow 15° or red 0° nozzle for tough jobs. Apply detergent using the black nozzle with the thumb dial in the MAX position and the detergent metering valve in any position other than off. Use only specifically recommended nozzles.

WARNING

NEVER change nozzles without locking the lock off on the spray wand and NEVER point the wand at your face or at others. The quick-connect feature contains small springs that could eject the nozzle with some force. Failure to heed this may cause personal injury.

Using the quick-connect collar, changing nozzles is quick and easy.

1. Place ON / OFF Switch in the **OFF (O)** position.
2. Shut off the water supply at the water main then pull the spray wand trigger to release water pressure.

To connect a nozzle to the spray wand:

1. Engage the lock on the wand by pushing up on the lock off until it clicks into the slot.
2. Insert the desired nozzle. Push until a “click” is heard. Tug on the nozzle to be certain it is secured properly before releasing the lock off on the wand.
3. Release the lock off on the wand by pushing it down into its original position.

To disconnect a nozzle from the spray wand once the cleaning job is complete:

1. Place ON / OFF Switch in the **OFF (O)** position.
2. Shut off the water supply at the water main then pull the spray wand trigger to release water pressure.
3. Engage the lock off on the wand by pushing up on the lock off until it clicks into the slot.
4. Pull back and remove the nozzle. Place nozzle in the nozzle storage area on top of the machine.

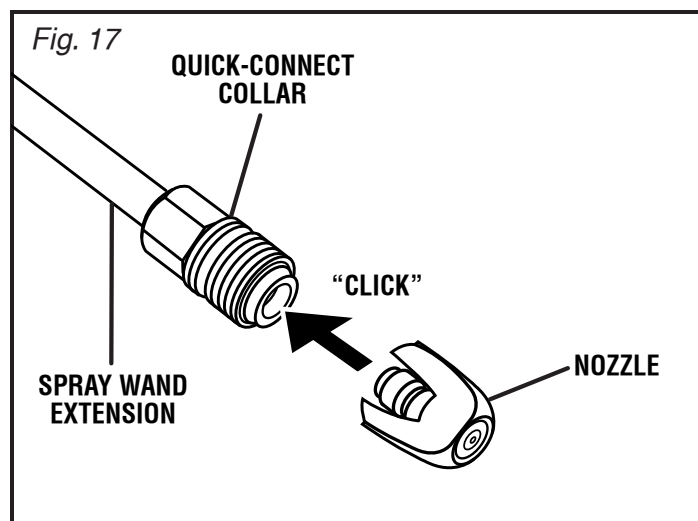

WARNING

Never lift or carry this machine using the moving handle. Do not move this machine by pulling on the hoses.

MOVING THE PRESSURE WASHER

See Figure 18.

1. Place ON / OFF Switch in the **OFF (O)** position.
2. Standing at the back of the machine, grasp the handle firmly with both hands.
3. Tilt the machine toward you until it balances on the wheels then roll the machine to the desired position.

OPERATION

USING THE PRESSURE WASHER

See Figure 19.

1. Turn off the pressure washer and shut off the water supply. Pull trigger to release water pressure.
2. Engage the lock off on the trigger by pushing up on the lock off until it clicks into the slot.
3. Select the correct nozzle for the job:
 - Use lower pressure nozzle (green or white) to wash items such as a car or boat.
 - Use higher pressure nozzle (red or yellow) for jobs such as stripping paint and degreasing the driveway. When using these nozzles, test a small area first to avoid surface damage.
4. Start at the top of the area and work down, overlapping strokes. Keep all hoses away from the muffler.

For the most effective cleaning, the spray nozzle should be between 8 in. and 24 in. from the surface to be cleaned. If the spray is too close it can damage the cleaning surface.

NOTE: See **Washing with Detergent** for detergent application.

WASHING WITH DETERGENT

Use only detergents designed for pressure washers (household detergents, acids, alkalines, bleaches, solvents, flammable material, or industrial grade solutions can damage the pump). Many detergents require mixing prior to use. Prepare cleaning solution as instructed on the solution bottle. ALWAYS test detergents first in an area that is hidden.

1. Place the injection hose in the bottom of the detergent bottle/container. DO NOT run chemicals through the inlet of the pump; use the chemical injection port only.
2. Install the black nozzle on the spray wand.

NOTE: The thumb dial must be in the MAX position and the detergent metering valve in any position other than off.

3. Spray the detergent on a dry surface using long, even, overlapping strokes. To prevent streaking, do not allow detergent to dry on the surface. Keep all hoses away from the muffler.

Before shutting off the engine:

1. Place the injection hose in a bucket of clean water.
2. Flush for 1-2 minutes (spray clear water through the spray wand).
3. Shut off the engine.

NOTE: Shutting **OFF (O)** the engine will not relieve pressure in the system. Pull trigger to release water pressure.

See **Using the Pressure Washer** for rinsing instructions.

Fig. 18

TO MOVE THE MACHINE

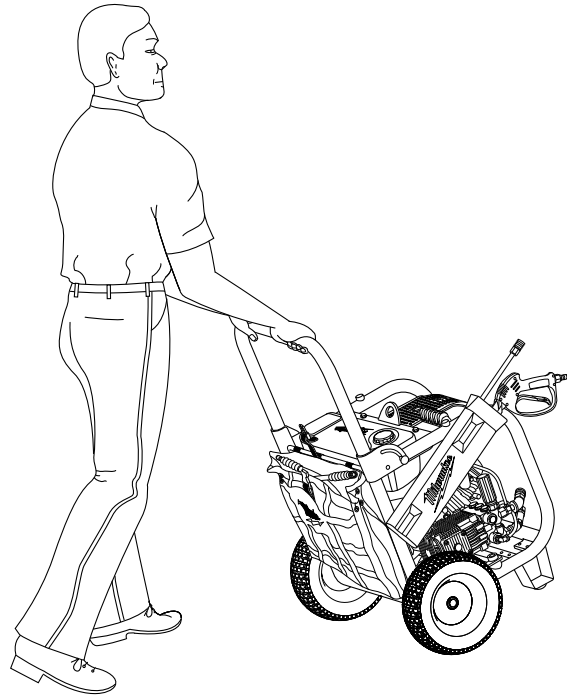
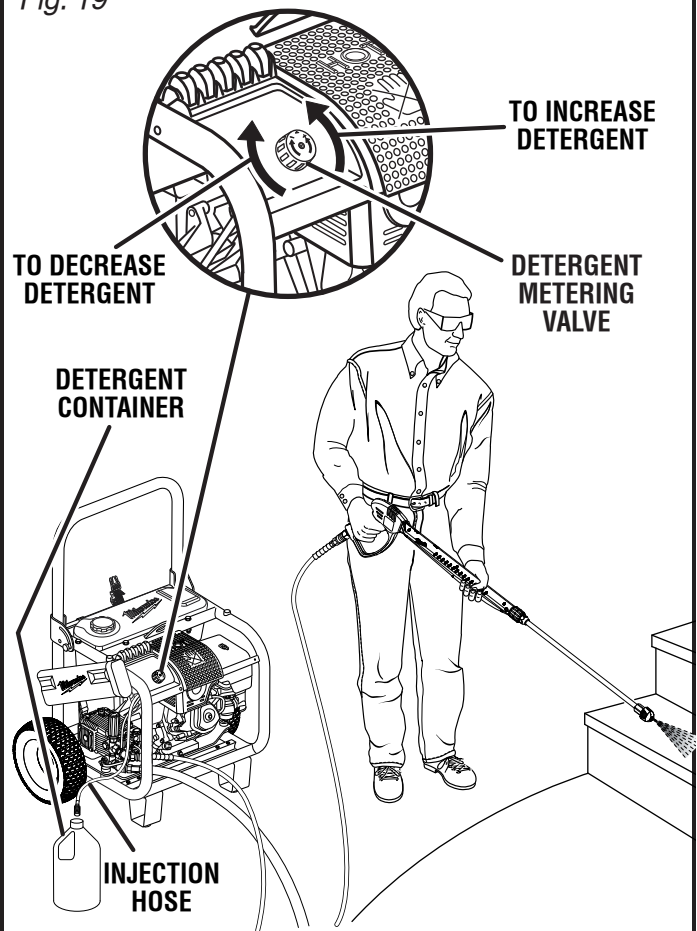

Fig. 19



MAINTENANCE

WARNING

When servicing, use only identical replacement parts. Use of any other parts may create a hazard or cause product changes.

WARNING

To reduce the risk of injury, always shut off engine and relieve system pressure before performing any maintenance. Never disassemble the machine.

GENERAL MAINTENANCE

NOTE: The Honda GX390 engine has a separate warranty found in the engine manual (included with this product).

Avoid using solvents when cleaning plastic parts. Most plastics are susceptible to damage from various types of commercial solvents and may be damaged by their use. Use clean cloths to remove dirt, dust, oil, grease, etc.

Only the parts shown on the parts list are intended to be repaired or replaced by the customer. All other parts should be replaced at an authorized service center.

WARNING

Never let brake fluids, gasoline, petroleum-based products, penetrating oils, etc., come in contact with plastic parts. Chemicals can damage, weaken or destroy plastic which may result in serious personal injury.

Before running the engine, perform the following pre-operation steps:

1. Check that all bolts, nuts, etc., are securely tightened.
2. Make sure the air filter is clean (see separate engine manual).
3. Check both the engine oil level and the fuel tank level; refill as needed.
4. Inspect the work area for hazards.
5. If there is excessive noise or vibration, stop the unit immediately.

NOZZLE MAINTENANCE

See Figure 20.

Excessive pump pressure (a pulsing sensation felt while squeezing the trigger) may be the result of a clogged or dirty nozzle.

1. Turn off the pressure washer and shut off the water supply. Pull trigger to release water pressure.
2. Remove the nozzle from the spray wand.

NOTE: Never point the spray wand at your face.

3. Using the nozzle cleaning tool provided, free any foreign materials clogging or restricting the nozzle.
4. Using a garden hose, flush debris out of nozzle by back flushing (running the water through the nozzle backwards or from the outside to the inside).
5. Reconnect the nozzle to the spray wand.
6. Turn on the water supply and start the engine.

Fig. 20

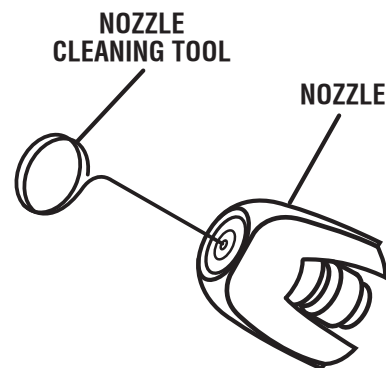

STORING THE PRESSURE WASHER

See Figures 21 - 22.

It is important to store this product in an area that will not experience freezing temperatures. Always empty water from hoses and pump, and empty fuel from the fuel tank.

NOTE: Use of a fuel stabilizer and pump saver will give you better performance and increase the life of the machine.

AFTER THE MACHINE HAS COOLED COMPLETELY:

Discharge Fuel:

Drain the fuel tank completely. Stored gas can go stale in 30 days.

Engine Oil:

Drain the oil and replace with fresh, clean oil.

Spark Plug:

1. Disconnect spark plug wire and remove the spark plug. Pour about a teaspoon of clean, air-cooled, four-cycle oil through the spark plug hole into the combustion chamber.
2. Leaving the spark plug out, pull the starter cord two or three times to coat the inside of the cylinder wall.
3. Inspect the spark plug and clean or replace, as necessary.
4. Reinstall the spark plug, but leave the spark plug wire disconnected.

Air Filter:

1. Clean or replace the air filter according to engine manufacturer instructions. (See engine manual.)

Hoses and Pump:

Flush the injection hose with clean water for 1-2 minutes. Remove all hoses. Empty the pump by pulling on the recoil starter about 6 times. This should remove most of the liquid from the pump.

Moving Handle:

To collapse the moving handle for storage, pull and hold the release pin while pushing the handle down.

PREPARING FOR USE AFTER STORAGE

1. Pull the recoil starter grip three or four times to clean oil from the combustion chamber.
2. Remove spark plug from the cylinder. Wipe oil from the spark plug and return it to the cylinder.
3. Reconnect the spark plug wire.
4. Refuel the machine as described earlier in the operator's manual.

PUMP MAINTENANCE

We recommend having the pump oil changed every 200 hours to ensure longer life of the machine. This service should be performed by an authorized service center.

Fig. 21

TO STORE THE MACHINE

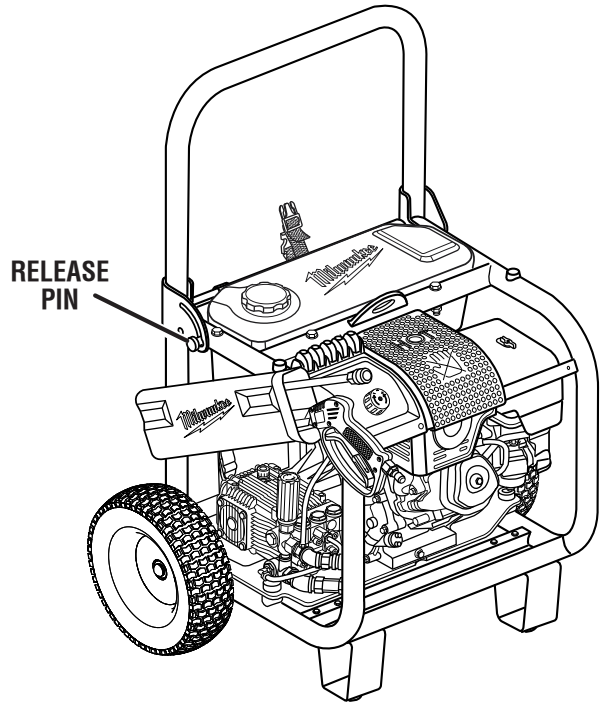
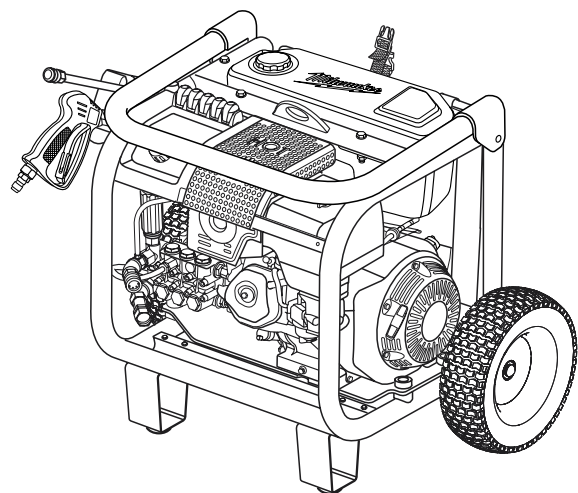

Fig. 22



MAINTENANCE

PERIODIC MAINTENANCE SCHEDULE TABLE

Servicing requires extreme care and knowledge and should be performed only by a qualified service technician. For service we suggest you return the product to your nearest authorized service center for repair. When servicing, use only identical *MILWAUKEE* replacement parts.

NOTE: For engine repair, service, and warranty, please see the Honda engine manual, call 1-(770)-497-6400, or visit the Honda website at www.honda-engines.com.

PERIODIC MAINTENANCE SCHEDULE TABLE

Maintenance Items	Every 8 hrs.	Every 20 hrs.	Every 50 hrs.	Every 200 hrs.	Every 500 hrs.	Every 1,000 hrs.
Replace fuel filter ***				X		
Change engine oil * or **			X			
Change pump oil * or ***				X		
Clean water inlet filter			X			

* Initial oil change should be performed after the first 20 hours of operation. Thereafter, change oil every 50 hours of use. Do not pour old oil down sewage drains, into garden soil, or into open streams. Your local zoning or environmental regulations will give you more detailed instruction on proper disposal.

** Read the Honda owner's manual for information.

*** Have performed by your nearest *MILWAUKEE* service center.

ACCESSORIES



WARNING

Do not use any attachments or accessories not recommended by the manufacturer of this tool. The use of attachments or accessories not recommended can result in serious personal injury.

For a listing of accessories, refer to the *MILWAUKEE* tool catalog or go online to www.milwaukeetool.com. To obtain a catalog, contact your local distributor or service center.

TROUBLESHOOTING

PROBLEM	CAUSE	SOLUTION
Engine fails to start	<ol style="list-style-type: none"> 1. Engine switch is in the off position. 2. Fuel valve lever is OFF. 3. No fuel in tank. 4. Spark plug shorted or fouled. 5. Spark plug is broken (cracked porcelain or electrodes broken). 6. Ignition lead wire shorted, broken, or disconnected from spark plug. 7. Ignition inoperative. 8. Oil level is low. 	<ol style="list-style-type: none"> 1. Move switch to start. 2. Move the lever to ON. 3. Fill tank. 4. Replace spark plug. 5. Replace spark plug. 6. Replace lead wire or attach to spark plug. 7. Contact authorized service center. 8. Add oil to the engine.
Engine hard to start	<ol style="list-style-type: none"> 1. Water in gasoline. 2. Engine is under or over choked. 3. Weak spark at spark plug. 4. Recoil is tight. 	<ol style="list-style-type: none"> 1. Drain entire system and refill with fresh fuel. 2. Adjust choke as necessary. 3. Contact authorized service center. 4. Release the pressure in the spray wand by pulling the trigger.
Engine lacks power	<ol style="list-style-type: none"> 1. Dirty air filter. 2. Clogged fuel filter. 	<ol style="list-style-type: none"> 1. Clean or replace air filter. 2. Replace fuel filter.
Detergent fails to mix with spray	<ol style="list-style-type: none"> 1. Detergent injection hose is not properly submerged. 2. High pressure nozzle attached. 3. Injection hose is clogged/kinked. 4. Detergent metering valve in OFF position. 5. Chemical injector is clogged. 	<ol style="list-style-type: none"> 1. Insert injection hose into detergent storage bucket. 2. Use low pressure nozzle (black) to apply detergent. 3. Remove and replace injection hose. 4. Place detergent metering valve in any MAX position. 5. Clean or replace injector.
Spray wand sputters	<ol style="list-style-type: none"> 1. Air in garden hose. 2. Diameter of garden hose is incorrect. 3. Flow rate is insufficient. 4. Nozzle is clogged. 	<ol style="list-style-type: none"> 1. Prime hose. Pull the switch trigger and hold until steady stream of water. 2. Use minimum of 5/8 in. hose. 3. Call the local utility company. 4. Clean nozzle as instructed in the <i>Maintenance</i> section.

TROUBLESHOOTING

PROBLEM	CAUSE	SOLUTION
Machine doesn't reach high pressure	<ol style="list-style-type: none"> 1. Diameter of garden hose is too small. 2. Water supply is restricted. 3. Not enough inlet water. 4. Wrong nozzle is attached. 5. Engine throttle lever not in the maximum position. 6. Pressure adjustment handle not set in the maximum position. 	<ol style="list-style-type: none"> 1. Replace with 3/4 in. garden hose. 2. Check garden hose for kinks, leaks, and blockages. 3. Open water source full force. 4. Attach the high pressure nozzle. 5. Open throttle completely. 6. Turn the handle to the maximum pressure.
Pump doesn't produce pressure	<ol style="list-style-type: none"> 1. Low pressure nozzle installed. 2. Inadequate water supply. 3. Spray wand leaks. 4. Nozzle is clogged. 5. Pump is faulty. 6. Air in line. 	<ol style="list-style-type: none"> 1. Replace with high pressure nozzle. 2. Provide adequate water flow. 3. Replace wand. 4. Clean nozzle. 5. Contact authorized service center. 6. Squeeze trigger on spray wand to remove air from line.
Pump runs but produces no flow	<ol style="list-style-type: none"> 1. Pump is not primed. 	<ol style="list-style-type: none"> 1. Flood suction then restart pump.
Pump loses prime, chattering noise, pressure fluctuates	<ol style="list-style-type: none"> 1. Air leak in suction hose or inlet. 2. Clogged suction strainer. 	<ol style="list-style-type: none"> 1. Remove suction line and inspect it for a loose liner or debris lodged in hose. Avoid all unnecessary bends. Do not kink hose. 2. Clean strainer.
Loud knocking noise in pump	<ol style="list-style-type: none"> 1. Cavitation or sucking air. 2. Pulley loose on crankshaft. 3. Broken or worn bearing. 	<ol style="list-style-type: none"> 1. Check that water supply is turned on. 2. Check key and tighten set screw. 3. Contact authorized service center.

WARRANTY

EVAPORATIVE EMISSION CONTROL WARRANTY STATEMENT YOUR WARRANTY RIGHTS AND OBLIGATIONS

Your new MILWAUKEE brand gasoline powered product complies with all applicable U.S. EPA, Environment Canada, and State of California emissions regulations.

The evaporative emissions portion of this coverage, as described below, is provided by Milwaukee Electric Tool Corporation. Separate emissions warranty coverage for other emissions related components is provided by the engine manufacturer, as stated in a separate "Emission Control System Warranty" included with this product. Of course, this product also includes a warranty that is not limited to emissions related components, as described elsewhere in this operator's manual.

CALIFORNIA EVAPORATIVE EMISSION CONTROL WARRANTY STATEMENT

The California Air Resources Board and Milwaukee Electric Tool Corporation, are pleased to explain the evaporative emission control system's warranty on your 2006 model year pressure washer. In California, new equipment that uses small off-engines must be designed, built, and equipped to meet the State's stringent anti-smog standards. Milwaukee Electric Tool Corporation must warrant the evaporative emission control system on your pressure washer for the period listed below, provided there has been no abuse, neglect or improper maintenance of your equipment.

Your evaporative emission control system may include parts such as: carburetors, fuel tanks, fuel lines, fuel caps, valves, canisters, filters, vapor hoses, clamps, connectors, and other associated components. For engines less than or equal to 80 cc, only the fuel tank is subject to the evaporative emission control warranty requirements of this section.

MANUFACTURER'S WARRANTY COVERAGE:

This evaporative emission control system is warranted for two years. If any evaporative emission-related part on your equipment is defective, the part will be repaired or replaced by Milwaukee Electric Tool Corporation.

OWNER'S WARRANTY RESPONSIBILITIES:

As the pressure washer owner, you are responsible for performance of the required maintenance listed in your owner's manual. Milwaukee Electric Tool Corporation recommends that you retain all receipts covering maintenance on your pressure washer, but Milwaukee Electric Tool Corporation cannot deny warranty solely for the lack of receipts.

As the pressure washer owner, you should, however, be aware that Milwaukee Electric Tool Corporation may deny you warranty coverage if your pressure washer or a part has failed due to abuse, neglect, or improper maintenance or unapproved modifications.

You are responsible for presenting your pressure washer to a Milwaukee Electric Tool Corporation distribution center or service center as soon as the problem exists. The warranty repairs should be completed in a reasonable amount of time, not to exceed 30 days.

If you have a question regarding your warranty coverage, you should contact Milwaukee Electric Tool Corporation at 1-800-729-3878.

WARRANTY

DEFECTS WARRANTY REQUIREMENTS:

- (a) The warranty period begins on the date the engine or equipment is delivered to an ultimate purchaser.
 - (b) General Evaporative Emissions Warranty Coverage. The equipment must be warranted to the ultimate purchaser and any subsequent owner that the evaporative emission control system when installed was:
 - (1) Designed, built, and equipped so as to conform with all applicable regulations; and
 - (2) Free from defects in materials and workmanship that cause the failure of a warranted part for a period of two years.
 - (c) The warranty on evaporative emissions-related parts will be interpreted as follows:
 - (1) Any warranted part that is not scheduled for replacement as required maintenance in the written instructions must be warranted for the warranty period defined in subsection (b)(2). If any such part fails during the period of warranty coverage, it must be repaired or replaced by the manufacturer issuing the warranty. Any such part repaired or replaced under the warranty must be warranted for a time not less than the remaining warranty period.
 - (2) Any warranted part that is scheduled only for regular inspection in the written instructions must be warranted for the warranty period defined in subsection (b)(2). A statement in such written instructions to the effect of "repair or replace as necessary" will not reduce the period of warranty coverage. Any such part repaired or replaced under warranty must be warranted for a time not less than the remaining warranty period.
 - (3) Any warranted part that is scheduled for replacement as required maintenance in the written instructions must be warranted for the period of time prior to the first scheduled replacement point for that part. If the part fails prior to the first scheduled replacement, the part must be repaired or replaced by the manufacturer issuing the warranty. Any such part repaired or replaced under warranty must be warranted for a time not less than the remainder of the period prior to the first scheduled replacement point for the part.
- (4) Repair or replacement of any warranted part under the warranty provisions of this article must be performed at no charge to the owner at a warranty station.
 - (5) Notwithstanding the provisions of subsection (4) above, warranty services or repairs must be provided at distribution centers that are franchised to service the subject engines or equipment.
 - (6) The owner must not be charged for diagnostic labor that leads to the determination that a warranted part is in fact defective, provided that such diagnostic work is performed at a warranty station.
 - (7) Throughout the evaporative emission control system's warranty period set out in subsection (b)(2), the manufacturer issuing the warranty must maintain a supply of warranted parts sufficient to meet the expected demand for such parts.
 - (8) Manufacturer approved replacement parts must be used in the performance of any warranty maintenance or repairs and must be provided without charge to the owner. Such use will not reduce the warranty obligations of the manufacturer issuing the warranty.
 - (9) The use of any add-on or modified parts will be grounds for disallowing a warranty claim made in accordance with this article. The manufacturer issuing the warranty will not be liable under this Article to warrant failures of warranted parts caused by the use of an add-on or modified part.
 - (10) The manufacturer issuing the warranty shall provide any documents that describe the warranty procedures or policies within five working days of request by the Air Resources Board.

EMISSION WARRANTY PARTS LIST:

- 1) Fuel Line
- 2) Fuel Line Clamps
- 3) Fuel Line Fittings

Written instructions for the maintenance and use of the evaporative emissions control system by the owner shall be furnished with each new pressure washer.

WARRANTY



Pressure Washer FIVE YEAR LIMITED WARRANTY

Every MILWAUKEE *pressure washer* is warranted to the **original purchaser only** to be free from defects in material and workmanship. Subject to certain exceptions, MILWAUKEE will repair or replace any part on a *pressure washer* which, after examination, is determined by MILWAUKEE to be defective in material or workmanship for a period of five (5) years after the date of purchase. Return the *pressure washer* and a copy of proof of purchase to a MILWAUKEE **factory Service/Sales Support Branch location** or MILWAUKEE **Authorized Service Station**, freight prepaid and insured. This warranty does not apply to damage that MILWAUKEE determines to be from repairs made or attempted by anyone other than MILWAUKEE authorized personnel, misuse, alterations, abuse, normal wear and tear, lack of maintenance, or accidents.

Normal Wear: *pressure washers*. This warranty does not cover repair when normal use has exhausted the useful life of a part such as a hose, wand, nozzle, quick couplers, gaskets, gauges, pistons, pump valve assemblies, o-rings, detergent bucket or tank, water & oil seals. Additionally, the warranty on the *pressure washer* does not cover damage due to freezing, chemical deterioration, rust, corrosion, scale build up, thermal expansion or lack of water supply.

MILWAUKEE does **not** cover freight or labor charges associated with the inspection and testing of *pressure washers* which are found by MILWAUKEE **not** to be a valid warranty claim. A valid warranty claim **must be substantiated** by the discovery of defective material or workmanship by MILWAUKEE.

Gasoline Engine - Warranty: The gasoline engine on a *pressure washer* is separately warranted by the engine manufacturer and is serviced through the engine manufacturer's authorized service center network. MILWAUKEE is **not** authorized and has no responsibility for warranty service of any nature whatsoever for a gasoline engine.

Warranty Registration is not necessary to obtain the applicable warranty on a MILWAUKEE product. However, proof of purchase in the form of a sales receipt or other information deemed sufficient by MILWAUKEE is requested.

ACCEPTANCE OF THE EXCLUSIVE REPAIR AND REPLACEMENT REMEDIES DESCRIBED HEREIN IS A CONDITION OF THE CONTRACT FOR THE PURCHASE OF EVERY MILWAUKEE PRODUCT. IF YOU DO NOT AGREE TO THIS CONDITION, YOU SHOULD NOT PURCHASE THE PRODUCT. IN NO EVENT SHALL MILWAUKEE BE LIABLE FOR ANY INCIDENTAL, SPECIAL, CONSEQUENTIAL OR PUNITIVE DAMAGES, OR FOR ANY COSTS, ATTORNEY FEES, EXPENSES, LOSSES OR DELAYS ALLEGED TO BE AS A CONSEQUENCE OF ANY DAMAGE TO, FAILURE OF, OR DEFECT IN ANY PRODUCT INCLUDING, BUT NOT LIMITED TO, ANY CLAIMS FOR LOSS OF PROFITS. THIS WARRANTY IS EXCLUSIVE AND IN LIEU OF ALL OTHER WARRANTIES OR CONDITIONS, WRITTEN OR ORAL, EXPRESSED OR IMPLIED. WITHOUT LIMITING THE GENERALITY OF THE FOREGOING, MILWAUKEE DISCLAIMS ANY IMPLIED WARRANTY OF MERCHANTABILITY OR FITNESS FOR A PARTICULAR USE OR PURPOSE, AND ALL OTHER WARRANTIES.

This warranty applies to *product* sold in the U.S.A., Canada, and Mexico only.

Please consult MILWAUKEE's website www.milwaukeetool.com or call 1-800-SAWDUST (1-800-729-3878) to locate your nearest service facility for warranty and non-warranty service on a *pressure washer*.

RÈGLES DE SÉCURITÉ GÉNÉRALES



DANGER

LIRE TOUTES LES INSTRUCTIONS.

Lire attentivement le manuel d'utilisation. Apprendre les applications et les limites de l'appareil, ainsi que les risques spécifiques relatifs à son utilisation.

CONSERVER CES INSTRUCTIONS

SÉCURITÉ CONCERNANT L'ESSENCE

L'essence est hautement inflammable et doit être manipulée avec soin. Pour réduire le risque de brûlures, d'incendie ou d'explosion, respecter les règles suivantes :

1. TOUJOURS FAIRE LE PLEIN À L'EXTÉRIEUR À L'ÉCART DES ÉTINCELLES, DES FLAMMES OU AUTRES SOURCES D'ALLUMAGE. Ne jamais refaire le plein en intérieur ou dans un endroit insuffisamment ventilé. Ne pas fumer pendant la manipulation du carburant.
2. NE JAMAIS RETIRER LE BOUCHON DU RÉSERVOIR DE CARBURANT NI FAIRE L'APPOINT PENDANT QUE LE MOTEUR TOURNE OU EST CHAUD.
3. DESSERRER LENTEMENT LE BOUCHON DU RÉSERVOIR pour relâcher la pression et éviter que le carburant s'échappe. Remettre en place les bouchons du bidon et du réservoir de carburant et les serrer fermement.
4. S'ASSURER QUE LE NIVEAU DE CARBURANT EST À 13 mm (1/2 po) AU-DESSOUS DU HAUT DU RÉSERVOIR. Durant le fonctionnement, la chaleur du moteur peut chauffer le carburant, causant sa dilatation. Si le réservoir est trop plein, le carburant dilaté peut fuir du réservoir.
5. FAIRE PREUVE DE PRÉCAUTION LORS DU REMPLISSAGE POUR ÉVITER LE GASPILLAGE. Si du carburant est renversé, l'essuyer de l'unité. N'essayer en aucun cas de brûler le carburant répandu. Ne pas tenter de mettre le moteur en marche tant que les vapeurs de carburant ne sont pas dissipées. Déplacer la machine à au moins 9 mètres (30 pieds) de la zone où le renversement a eu lieu et éviter de créer une source d'inflammation.
6. CONSERVER LE CARBURANT DANS UN RÉCIPIENT HOMOLOGUÉ DANS UN LIEU FRAIS ET BIEN AÉRÉ à l'écart d'étincelles et/ou de matériels produisant des flammes.

SÉCURITÉ PERSONNELLE

Les machines à essence peuvent causer des blessures graves, voire mortelles, dues à l'exposition à des vapeurs dangereuses, à la perte de contrôle ou au contact avec des surfaces brûlantes ou mobiles. Pour réduire le risque de blessures, respecter les règles suivantes :

7. NE PAS FAIRE TOURNER LE MOTEUR DANS UN ESPACE CONFINÉ où des vapeurs toxiques de monoxyde de carbone peuvent s'accumuler. Le monoxyde de carbone, un gaz incolore, inodore et extrêmement toxique peut causer la perte de conscience et des blessures graves, voire mortelles.
8. TOUJOURS PORTER DES LUNETTES DE SÉCURITÉ À COQUES LATÉRALES. Les lunettes ordinaires sont dotées de verres résistants aux impacts seulement ; ce ne sont PAS des lunettes de sécurité. Tous les visiteurs doivent porter des lunettes de sécurité et se tenir à bonne distance de la zone de travail.
9. RESTER À L'ÉCART DES PIÈCES BRÛLANTES. L'échappement et d'autres pièces de moteur deviennent très chaudes, faire preuve de prudence.
10. VEILLER À NE PAS GLISSER OU TOMBER. NE PAS TRAVAILLER HORS DE PORTÉE OU SE TENIR SUR UN SUPPORT INSTABLE. Toujours se tenir bien campé et en équilibre. Ne pas faire fonctionner l'équipement pied-nus ou en portant des sandales ou des chaussures légères similaires. Porter des chaussures de protection qui protègent les pieds et améliorent l'équilibre sur des surfaces glissantes.
11. NE JAMAIS MONTER SUR LA MACHINE. Ceci pourrait entraîner un déséquilibre ou faire basculer la machine, entraînant de graves blessures dues au glissement ou à la chute.
12. RESTER VIGILANT ET PRUDENT. NE PAS UTILISER CE PRODUIT SOUS L'INFLUENCE DE L'ALCOOL, DE DROGUES OU DE MÉDICAMENTS. Se montrer attentif et faire preuve de bon sens. Ne pas utiliser la machine en état de fatigue. Ne pas se presser.
13. CONSERVER LES GARANTS ET LES COUVERCLES EN PLACE et en bon état de fonctionnement à tout moment. Ne jamais utiliser la machine avec des couvercles ou dispositifs de protection retirés.

RÈGLES DE SÉCURITÉ GÉNÉRALES

SOIN ET UTILISATION DE LA MACHINE

Les machines à essence sont puissantes et peuvent causer des blessures graves si elles ne sont pas utilisées conformément aux instructions du fabricant. Pour réduire ce risque :

14. SE FAMILIARISER COMPLÈTEMENT AVEC LES COMMANDES. Savoir arrêter la machine et dissiper la pression rapidement.
15. GARDER TOUTES LES PERSONNES À L'ÉCART DE LA ZONE D'UTILISATION. Les enfants et les animaux domestiques doivent se tenir à bonne distance de la zone de travail.
16. ÉVITER LES ENVIRONNEMENTS DANGEREUX. NE JAMAIS UTILISER CET OUTIL DANS UNE ATMOSPHÈRE EXPLOSIVE. Les étincelles normalement produite par le moteur pourraient enflammer les vapeurs. Garder le lieu de travail bien éclairé.
17. UTILISER UNIQUEMENT LES ACCESSOIRES RECOMMANDÉS. L'emploi de tout accessoire inadapté peut présenter un risque de blessure.
18. VÉRIFIER L'ÉTAT DES PIÈCES. Avant d'utiliser la machine, examiner soigneusement les pièces et dispositifs de protection qui semblent endommagés afin de déterminer s'ils fonctionnent correctement et s'ils remplissent les fonctions prévues. Vérifier l'alignement des pièces mobiles, s'assurer qu'aucune pièce n'est bloquée ou brisée, vérifier la fixation de chaque pièce et s'assurer qu'aucun autre problème ne risque d'affecter le bon fonctionnement de l'outil. Pour éviter les risques de blessures, toute protection ou pièce endommagée doit être correctement réparée ou remplacée dans un centre de réparations agréé.
19. NE JAMAIS REMISER LA MACHINE À L'INTÉRIEUR AVEC DE L'ESSENCE DANS LE RÉSERVOIR. Si le réservoir de carburant doit être vidé, le faire en plein air. Pour le transport dans un véhicule, le réservoir doit être vide et la machine bien arrimée.

SÉCURITÉ CONCERNANT L'ESSENCE

Les moteurs à essence produisent des étincelles et de la chaleur capables d'enflammer les vapeurs et matériaux combustibles et de causer des brûlures, des incendies ou des explosions. Pour réduire le risque de blessures, respecter les règles suivantes :

20. GARDER LE MOTEUR À L'ÉCART DES ARTICLES INFLAMMABLES ET AUTRES MATIÈRES COMBUSTIBLES. Garder le moteur exempt d'herbe, de feuilles ou de graisse pour réduire les risques d'incendie. Ne pas utiliser à proximité de buissons secs, de petites branches, de chiffons ou de toute autre matière inflammable. Veiller à garder une distance minimum

de 1 mètre (3 pieds) par rapport aux matériaux combustibles.

21. NE JAMAIS FAIRE DES RÉGLAGES LORSQUE LE MOTEUR TOURNE (sauf lorsque ceci est spécifiquement recommandé par le fabricant). Ne jamais ramasser ni porter la machine lorsque le moteur tourne.
22. CONSERVER L'ADMISSION D'AIR ET LE TUYAU D'ÉCHAPPEMENT LIBRE DE TOUTE OBSTRUCTION OU DE TOUT CORPS ÉTRANGER. Maintenir la machine à une distance d'au moins 1 mètre (3 pieds) de bâtiments et d'obstructions, et ce de tous côtés.
23. TOUJOURS FAIRE FONCTIONNER L'ÉQUIPEMENT sur une surface plane. Si le moteur est en pente, il peut se gripper en raison d'une mauvaise lubrification (même lorsque le niveau d'huile est au maximum).
24. NE PAS TOUCHER LA BOUGIE D'ALLUMAGE ET LE CÂBLE D'ALLUMAGE lors du démarrage et du fonctionnement du moteur.
25. VÉRIFIER LE SERRAGE DES TUYAUX ET JOINTS DE CARBURANT et l'absence de fuite de carburant avant chaque utilisation.

MAINTENANCE/ENTRETIEN

26. GARDER LA MACHINE SÈCHE, PROPRE ET EXEMPT D'HUILE OU DE GRAISSE. Toujours utiliser un chiffon propre pour le nettoyage. Ne jamais utiliser de liquide de freins, d'essence ou de produits à base de pétrole pour nettoyer la machine.
27. AVANT DE NETTOYER, RÉPARER OU INSPECTER, arrêter le moteur et vérifier que toutes les pièces en mouvement sont immobilisées et dissiper la pression. Déconnecter le fil de bougie et garder le fil à l'écart de la bougie afin d'empêcher un démarrage accidentel.
28. VÉRIFIER LE SERRAGE DES BOULONS ET ÉCROUS avant chaque utilisation. Un boulon ou écrou desserré peut causer des problèmes graves.
29. UTILISER EXCLUSIVEMENT DES PIÈCES MILWAUKEE D'ORIGINE POUR LES RÉPARATIONS. L'utilisation de toute autre pièce peut créer une situation dangereuse ou endommager l'outil.
30. MAINTENIR LES AUTOCOLLANTS ET PLAQUETTES SIGNALÉTIQUES EN BON ÉTAT. Ces articles contiennent des informations importantes. S'ils sont illisibles ou manquants, contacter un centre d'entretien MILWAUKEE pour un remplacement gratuit.
31. CONSERVER CES INSTRUCTIONS. Les consulter fréquemment et les utiliser pour instruire d'autres utilisateurs. Si cette machine est prêtée, elle doit être accompagnée de ces instructions.



RÈGLES DE SÉCURITÉ SPÉCIFIQUES - NETTOYEUR HAUTE PRESSION











Les nettoyeurs haute pression produisent des pressions de liquide élevées qui peuvent provoquer l'amputation des membres et pénétrer dans la peau (blessure par injection). Ils peuvent également causer de sérieux dommages matériels s'ils sont mal utilisés. Pour réduire le risque de blessures, respecter les règles suivantes :

1. **LES JETS HAUTE PRESSION PEUVENT CAUSER DES AMPUTATIONS ET DE GRAVES BLESSURES PAR INJECTION.** Les blessures par injection ne sont pas de simples coupures et doivent être immédiatement traitées par un médecin. Ne jamais diriger le jet d'eau vers des personnes ou des animaux ou placer une partie du corps dans le jet. Des tuyaux et des raccords qui fuient peuvent également causer des blessures par injection. Ne pas tenir les raccords ou les tuyaux.
2. **AVERTISSEMENT !** Risque d'injection ou de blessure grave. Se tenir à l'écart de la buse et ne pas diriger le jet en direction de personnes. Ce produit ne doit être utilisé que par des opérateurs entraînés.
3. **NE JAMAIS DIRIGER UN JET D'EAU VERS un appareil électrique.** Le contact électrique peut résulter en un choc électrique fatal et endommager l'équipement.
4. **UTILISER UNIQUEMENT DES ACCESSOIRES HAUTE PRESSION HOMOLOGUÉS POUR UNE PRESSION SUPÉRIEURE À LA PRESSION PSI DE LA MACHINE.** D'autres accessoires peuvent fuir ou éclater.
5. **DISSIPER LA PRESSION DU CIRCUIT AVANT DE CHANGER D'ACCESSOIRES, DE REMISER, D'EFFECTUER DES TRAVAUX D'ENTRETIEN OU DE MAINTENANCE SUR LA MACHINE.**
6. **S'ASSURER QUE LA BUSE UTILISÉE AVEC LA LANCE DE PULVÉRISATION ET LES CONNEXIONS DES TUYAUX SONT BIEN SERRÉES AVANT D'UTILISER LA MACHINE.** Un accessoire mal serré peut se transformer en projectile lorsque la pression est appliquée.
7. **NE PAS UTILISER D'ACIDES, DE PRODUITS ALCALINS OU BLANCHISSANTS, DE SOLVANTS, DE MATÉRIAUX INFLAMMABLES OU DE PRODUITS INDUSTRIELS CORROSIFS avec ce produit.** Ces produits peuvent causer des blessures de l'opérateur et des dommages irréversibles à la machine.
8. **VÉRIFIER LA ZONE DE TRAVAIL AVANT CHAQUE UTILISATION.** La débarrasser de tous les objets tels que cailloux, verre brisé, clous, jouets, fils métalliques, cordes, etc. risquant d'être projetés ou de se prendre dans la machine. Avant de démarrer n'importe quelle opération de nettoyage, fermer portes et fenêtres.
9. **UTILISER UNIQUEMENT DE L'EAU FROIDE.** L'eau chaude peut endommager la machine.
10. **AVERTISSEMENT !** La poussière dégagée par certains matériaux lors du lavage sous pression et d'autres opérations de construction contient des produits chimiques reconnus causer le cancer, des malformations congénitales ou des lésions de l'appareil reproducteur. Voici certains exemples de ces produits chimiques :
 - le plomb contenu dans la peinture au plomb
 - la silice cristalline contenue dans les briques, le ciment et d'autres produits de maçonnerie, ainsi que
 - l'arsenic et le chrome contenus dans le bois de construction traité par produits chimiques.Le risque présenté par l'exposition à ces produits varie en fonction de la fréquence de ce type de travail. Pour réduire l'exposition à ces produits chimiques : Travailler dans un endroit bien aéré et utiliser des équipements de sécurité approuvés tels que masques anti-poussière spécialement conçus pour filtrer les particules microscopiques.
11. **AVERTISSEMENT !** Les gaz d'échappement de ce produit contiennent des produits chimiques connus de pour causer le cancer, des malformations congénitales et d'autres troubles de l'appareil reproducteur.
12. **TENIR LA POIGNÉE ET LA LANCE EN TOUTE SÉCURITÉ AVEC LES DEUX MAINS.** S'attendre à ce que la lance bouge lorsque la détente est appuyée en raison des forces de réaction. L'inobservation de cet avertissement peut entraîner une perte de contrôle et provoquer des blessures à soi et à des tiers.
13. **NE JAMAIS LAISSER LA MACHINE EN FONCTIONNEMENT SANS SURVEILLANCE.** Ne pas s'éloigner de la machine avant qu'elle soit parvenue à un arrêt complet.
14. **SE FAMILIARISER COMPLÈTEMENT AVEC LES COMMANDES.** Savoir arrêter la machine et dissiper la pression rapidement.
15. **NE PAS MALTRAITER LE TUYAU.** Garder le tuyau à l'écart de la chaleur, de l'huile, des objets tranchants, des jets haute pression et des pièces en mouvement. Ne jamais tirer la machine par le tuyau. Ne jamais utiliser un tuyau endommagé ou tordu. Ne jamais conduire sur les tuyaux.

SYMBOLES

Les mots et les symboles suivants peuvent être utilisés sur cette machine. Veiller à les étudier et à apprendre leur signification. Une interprétation correcte de ces mots et ces symboles permet d'utiliser l'outil efficacement et dans de meilleures conditions de sécurité.

SYMBOLE	SIGNAL	SIGNIFICATION
	DANGER :	Indique une situation extrêmement dangereuse qui, si elle n'est pas évitée, aura pour conséquences des blessures graves, voire mortelles.
	AVERTISSEMENT :	Indique une situation potentiellement dangereuse qui, si elle n'est pas évitée, peut causer des blessures graves, voire mortelles.
	ATTENTION :	Indique une situation potentiellement dangereuse qui, si elle n'est pas évitée, peut causer des blessures légères ou de gravité modérée.
	ATTENTION :	(Sans symbole d'alerte de sécurité) Indique une situation pouvant causer des dommages matériels.

SYMBOLE	NOM	DÉSIGNATION/EXPLICATION
	Lire le manuel d'utilisation	Pour réduire les risques de blessures, lire le manuel d'utilisation avant d'utiliser la machine. Cet équipement doit être surveillé pendant le fonctionnement.
	Protection oculaire	Toujours porter des lunettes de sécurité étanches ou à coques latérales ou, si nécessaire, un masque facial intégral lors de l'utilisation de ce produit. Toutes les protections oculaires doivent porter la conformité à la norme ANSI Z87.1.
	Surface brûlante	Pour éviter les risques de blessures ou de dommages, éviter tout contact avec les surfaces brûlantes.
	Risques d'injection	Pour réduire les risques d'injection ou de blessures, ne jamais diriger un jet d'eau vers des personnes ou des animaux ou placer une partie du corps sous le jet. Des tuyaux et des raccords qui fuient peuvent également causer des blessures par injection. Ne pas tenir les raccords ou les tuyaux.
	Risque d'explosion	Risque d'explosion. Ne pas pulvériser de liquides inflammables.
	Risque d'incendie	Risque d'incendie Ne pas ajouter de carburant pendant l'utilisation de l'appareil ou lorsqu'il est chaud. Garder la machine à au moins 1 mètre (3 pieds) des objets combustibles.
	Vapeurs toxiques	Risque d'asphyxie. Utiliser ce produit uniquement dans une zone bien ventilée.
	Rebond	Pour réduire le risque de blessures dues au rebond, tenir la lance fermement avec les deux mains lorsque la machine est en marche.
	Choc électrique	Risque d'électrocution. Ne jamais diriger le jet vers des appareils électriques.
	Brûlures chimiques	Risques de brûlures chimiques. Ne pas utiliser de produits acides, toxiques ou corrosifs avec ce produit.

FICHE TECHNIQUE

N° de réf.	Cylindrée du moteur	Rendement moteur	Contenance nominale du réservoir de carburant	Pression maximum	Volume maximum
4555-22	389 cm ³	13,0 HP (9,69 kW)	13,25 L (3,5 Gal)	259 Bars 3 750 PSI	15,1 LPM (4,0 GPM)

DESCRIPTION FONCTIONNELLE

Fig. 1

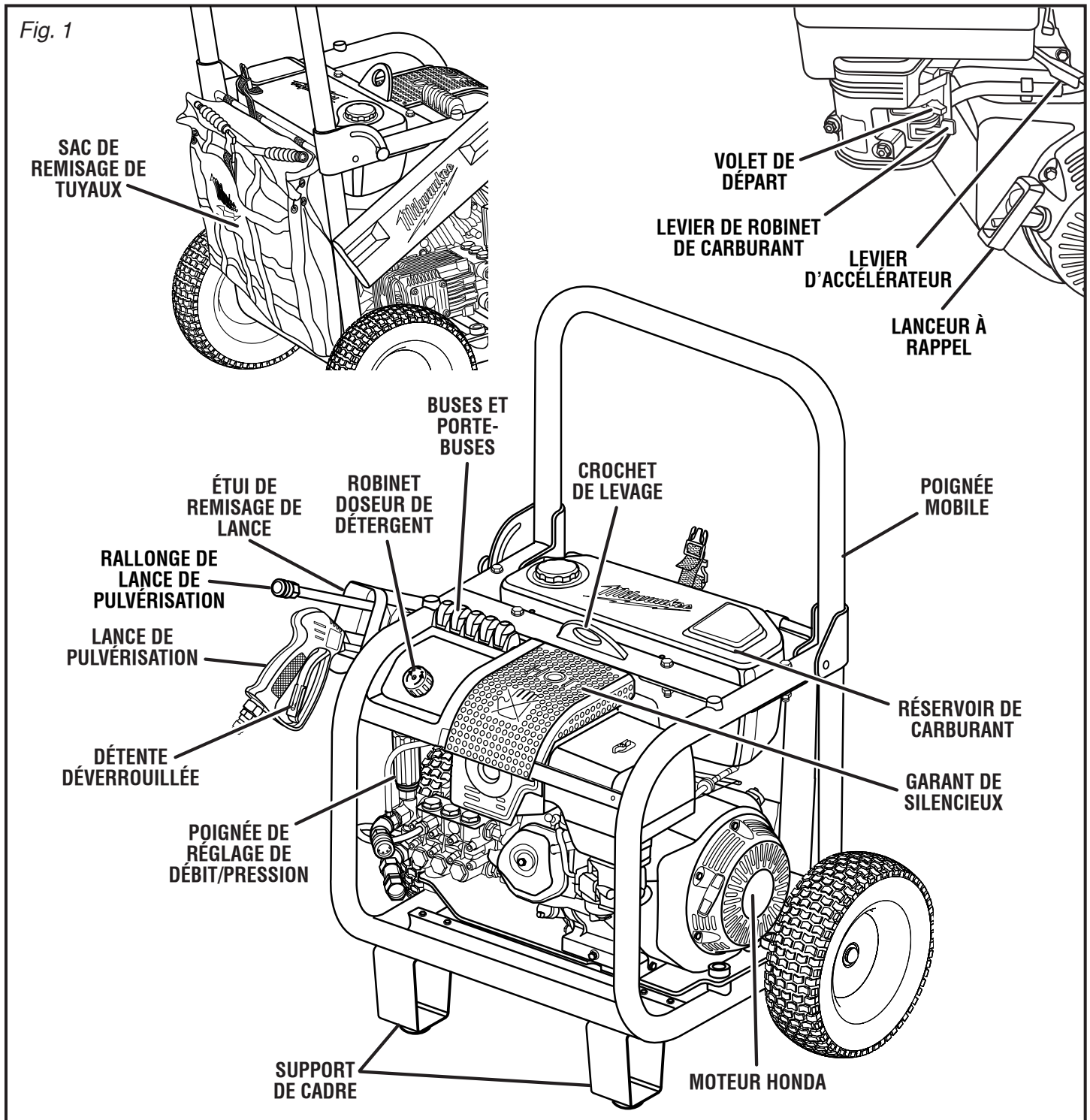

CARACTÉRISTIQUES

APPRENDRE À CONNAÎTRE LE NETTOYEUR HAUTE PRESSION

Voir la Figure 1.

L'utilisation sûre de ce produit exige une compréhension des informations figurant sur l'outil et contenues dans le manuel d'utilisation, ainsi qu'une bonne connaissance du projet entrepris. Avant d'utiliser ce produit, se familiariser avec toutes ses caractéristiques et règles de sécurité.

CROCHET DE LEVAGE

Le crochet de levage au centre de l'unité permet de soulever facilement la machine pour le transport et le déplacement.

ROBINET DOSEUR DE DÉTERGENT

Le robinet doseur de détergent permet à l'utilisateur d'ajouter plus ou moins de détergent dans le jet basse pression selon chaque projet.

SOUPAPE DE DÉMARRAGE FACILE

Ce dispositif permet de démarrer facilement le moteur, éliminant la nécessité d'amorcer la lance de pulvérisation (relâcher la détente).

RÉSERVOIR DE CARBURANT

La capacité du réservoir de carburant est de 13,2 L (3,5 Gal) maximum.

LEVIER DU ROBINET DE CARBURANT

Le levier de carburant s'ouvre et se ferme pour permettre au carburant de passer entre le réservoir de carburant et le carburateur. Le levier doit être ouvert pour démarrer le moteur et doit toujours être fermé avant de remiser la machine.

MOTEUR HONDA GX390

Le moteur à puissance industrielle Honda permet au nettoyeur haute pression d'atteindre 259 Bars (3 750 PSI) (livres par pouces carrés) à 15 Liters par minute. Lire le manuel du moteur inclus avec ce produit.

REMARQUE : Ce moteur est équipé d'un système Oil Alert™ qui arrête automatiquement le moteur lorsque le niveau d'huile tombe en dessous d'un niveau adéquat. Ce système est conçu pour empêcher les dommages au moteur causés par un manque d'huile dans le carter.

SAC DE REMISAGE DE TUYAUX

Un sac de remisage, situé à l'arrière de la machine, permet de remiser et de récupérer facilement les tuyaux.

COMMUTATEUR MARCHE/ARRÊT

Le commutateur marche/arrêt doit être sur la position **MARCHE** (basse) pour que le moteur tourne. Lorsqu'il est sur **ARRÊT** (position haute), le moteur arrête de tourner.

POIGNÉE DE RÉGLAGE DE PRESSION/DÉBIT

Utiliser la poignée de réglage du débit/pression pour changer le niveau de pression du jet de lavage à la pression adaptée à chaque projet.

SOUPAPE DE DÉCHARGE

La soupape de décharge permet d'éviter des niveaux de pression dangereux s'accumulant dans le nettoyeur haute pression. Il n'est pas rare de noter des gouttes occasionnelles à la soupape.

LANCEUR À RAPPEL

Tirer le lanceur à rappel pour mettre la machine en marche.

PARE-ÉTINCELLES

Ce moteur n'est pas équipé d'un pare-étincelles monté en usine. Dans certaines régions, il est interdit d'utiliser un moteur sans pare-étincelles. Un pare-étincelles est disponible auprès des concessionnaires agréés Honda. Consulter le manuel du moteur inclus avec ce produit pour plus d'informations.

LANCE DE PULVÉRISATION

La lance de pulvérisation a une surface de saisie rainurée qui fournit un meilleur contrôle de la lance et réduit la fatigue.

SOUPAPE DE DÉCHARGE THERMIQUE

Pour éviter que la température de l'eau n'atteigne des niveaux dangereux dans la pompe, la soupape de décharge thermique libère une petite quantité d'eau d'un tuyau en caoutchouc. Une fois que l'eau a atteint un niveau de température sans danger, la soupape se réinitialise automatiquement.

DÉTENTE DÉVERROUILLÉE

Appuyer sur la détente relâche un jet d'eau pour un nettoyage haute pression. Le verrouillage assure une protection contre toute utilisation non autorisée ou accidentelle.

ÉTUI DE REMISAGE DE LA LANCE

Remiser la lance de pulvérisation et la rallonge dans l'étui de remisage pratique fourni sur le côté.

FILTRE D'ARRIVÉE D'EAU

Ce filtre permet d'éviter que les particules de saleté de l'eau ne passent par la machine.

ASSEMBLAGE

AVERTISSEMENT

Pour réduire les risques de blessures graves, ne pas utiliser cette machine si des pièces sont manquantes ou endommagées. Remplacer les pièces avant l'utilisation.

AVERTISSEMENT

Ne pas tenter de modifier cette machine ou d'utiliser des accessoires non recommandés pour cette machine. Les altérations ou modifications sont considérées comme un usage abusif et peuvent créer des conditions dangereuses susceptibles d'entraîner des blessures graves.

DÉBALLAGE

Ce produit doit être assemblé.

1. Couper prudemment les côtés de la caisse puis sortir l'outil et les accessoires de la caisse. S'assurer que toutes les pièces figurant sur la liste de contrôle sont incluses.

NOTE : Cet outil est lourd et nécessite au moins deux personnes pour le soulever. Pour éviter des blessures lombaires soulever en forçant avec les jambes, pas avec le dos.

2. Examiner soigneusement l'outil pour s'assurer que rien n'a été brisé ou endommagé en cours de transport.
3. Ne pas jeter les matériaux d'emballage avant d'avoir soigneusement examiné l'outil et vérifié qu'il fonctionne correctement.
4. Saisir la poignée sur le haut du cadre de la machine. Tirer la poignée vers le haut et vers l'arrière jusqu'à ce qu'elle se verrouille en place.
5. Si des pièces sont manquantes ou endommagées, appeler le 1-800-729-3878 (1-800-SAWDUST) pour obtenir de l'aide.

LISTE DE CONTRÔLE

Nettoyeur haute pression
Tuyau haute pression de 9,14 m (50 pi)
Lance de pulvérisation (partie supérieure)
Rallonge de lance de pulvérisation (partie inférieure)
Étui de remisage de la lance
Buse à raccord rapide (5)
Outil de nettoyage de buse
Tuyau d'injection
Roulette (2)
Rondelle plate (2)
Essieu (2)
Goupille d'attelage (2)
Support de cadre (2)
Boulons et écrous hexagonaux (4-40mm, 4-25mm)

(Liste de contrôle - suite)

Huile moteur 4 temps (10W30)
Carte d'enregistrement de garantie
Manuel du moteur
Manuel d'utilisation

NOTE : Ne pas démarrer le nettoyeur haute pression avant que le moteur n'ait été rempli d'huile et que tous les tuyaux soient connectés et l'arrivée d'eau ouverte. Faire marcher cet équipement sans huile endommage le moteur et le faire marcher sans eau endommage la pompe haute pression.

FIXATION DES ROUES

Voir la Figure 2.

Pour fixer les roues à la base du nettoyeur haute pression :

1. Repérer l'essieu, les rondelles plates, les goupilles d'attelage et les roues. Retirer la goupille d'attelage de l'essieu.
2. Glisser une rondelle sur l'essieu puis glisser l'essieu/rondelle par le trou dans le centre de la roue.
3. Soulever la machine et glisser l'ensemble essieu/roue/rondelle dans le trou de montage de roue dans la base de la machine comme illustré.
4. Pousser la goupille d'attelage dans le trou à l'extrémité de l'essieu pour bloquer la roue.

NOTE : La goupille d'attelage doit être poussée dans l'essieu jusqu'à ce que le centre de la goupille repose sur le dessus de l'essieu.

5. Répéter ces étapes avec la seconde roue.

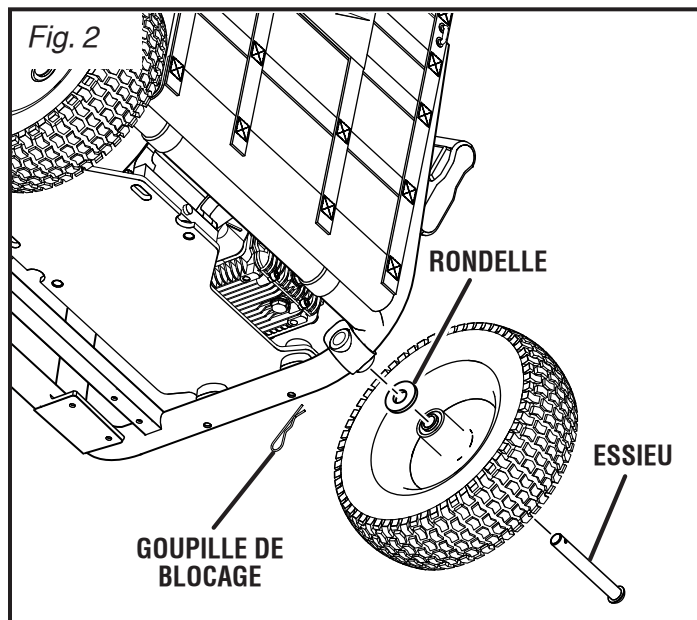

INSTALLATION DES SUPPORTS DE CADRE

Voir la Figure 3.

1. Repérer les supports de cadre, les boulons hexagonaux (deux longs et deux courts) et les écrous hexagonaux.
2. Relever l'extrémité du nettoyeur haute pression suffisamment haut pour accéder au bas du cadre. Caler la machine avec des blocs de bois.
3. Aligner le trou sur le support de cadre avec les trous sur le cadre de la machine.
4. Insérer les boulons hexagonaux par le trou dans le cadre de sorte qu'ils passent pas le cadre de support. Serrer fermement les boulons au cadre en utilisant des écrous hexagonaux.
5. Répéter l'opération de l'autre côté.

INSTALLATION DE LA POIGNÉE DE RÉGLAGE DE LA PRESSION/RÉGLAGE ET DE BOUCHON D'HUILE DE POMPE

Voir la Figure 4.

Retirer et jeter le bouchon fixant le sac en plastique à la pompe à huile. Retirer les deux bouchons du sac.

Pour installer le bouchon d'huile de la pompe :

Visser le bouchon d'huile de la pompe dans le trou couvrant le réservoir d'huile.

Pour installer le bouchon de poignée de réglage de pression/débit :

1. Placer le bouchon sur le haut de la poignée de réglage.
2. Appuyer fermement jusqu'à ce que le bouchon s'enclenche en place.

INSTALLATION DE L'ÉTUI DE REMISAGE DE LA LANCE

Voir la Figure 4.

Placer les rainures de clavette (au dos de l'étui de remisage de la lance) sur les deux boulons. Pousser l'étui contre le cadre. Lorsque les boulons sont passés par les rainures de clavette, pousser l'étui vers le sol. Serrer les écrous hexagonaux.

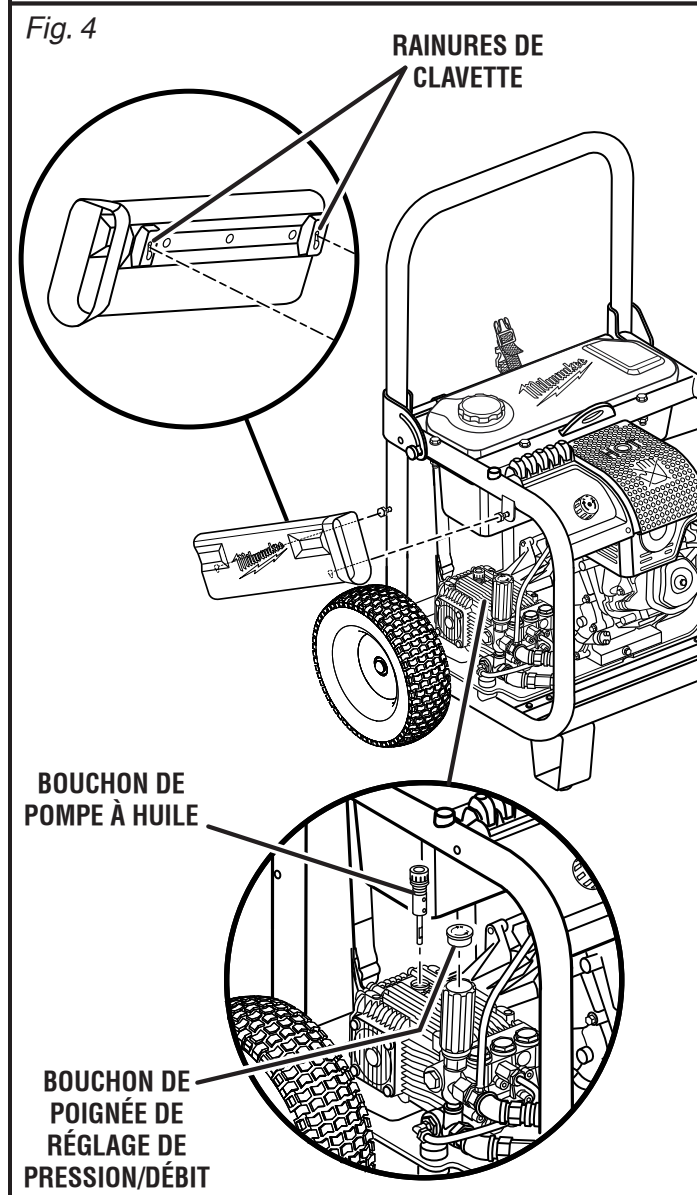
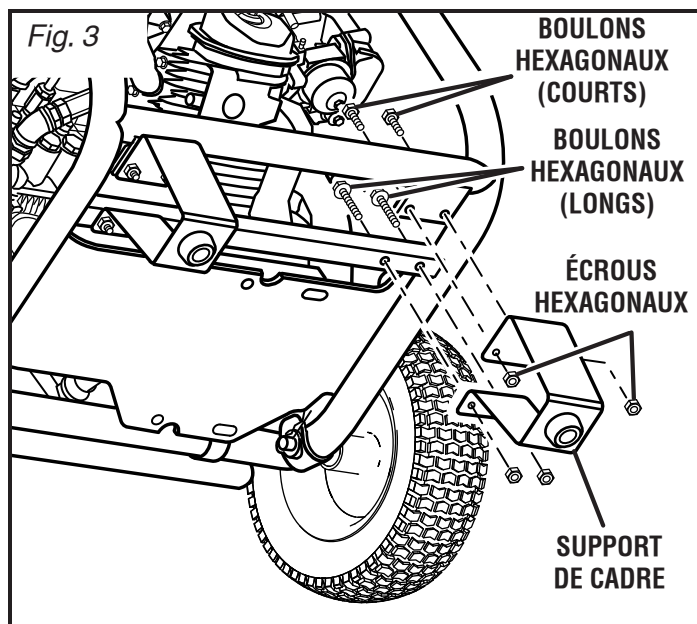

ASSEMBLAGE

AVERTISSEMENT

S'assurer que les connexions des buses et des tuyaux sont bien faites avant de mettre la machine en marche. Un accessoire mal attaché peut se transformer en projectile s'il est mal installé, ce qui peut entraîner de graves blessures.

ASSEMBLAGE DE LA LANCE DE PULVÉRISATION

Voir la Figure 5.

1. Placer l'extrémité filetée de la rallonge de lance dans le connecteur sur l'extrémité de la lance de pulvérisation.
2. Tourner le connecteur dans le sens horaire, jusqu'à ce qu'il se bloque. Ceci bloque la rallonge de lance en place.
3. Lorsqu'elle n'est pas utilisée, retirer la rallonge de la lance en tournant le connecteur dans le sens contraire des aiguilles d'une montre. Remiser la lance démontée dans l'étui de remisage.

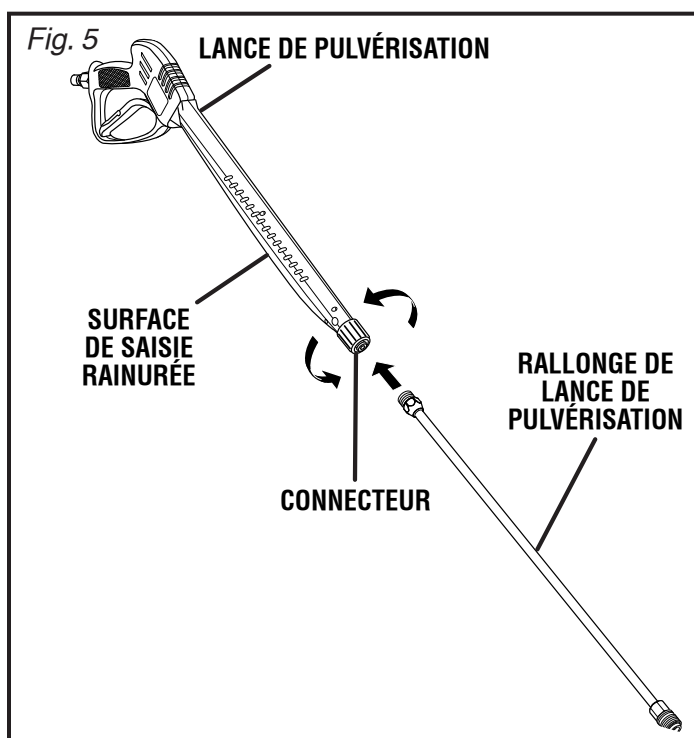

CONNEXION DU TUYAU HAUTE PRESSION À LA LANCE

Voir la Figure 6.

1. Retirer le tuyau haute pression du sac de remisage et dérouler le tuyau.
2. Tirer en arrière et tenir la bague à raccord rapide sur le tuyau haute pression. Insérer le coupleur d'admission sur la poignée de la lance dans la bague.
3. Relâcher la bague et pousser jusqu'à ce qu'elle clique en place. Tirer sur le tuyau pour s'assurer qu'il est correctement bloqué.

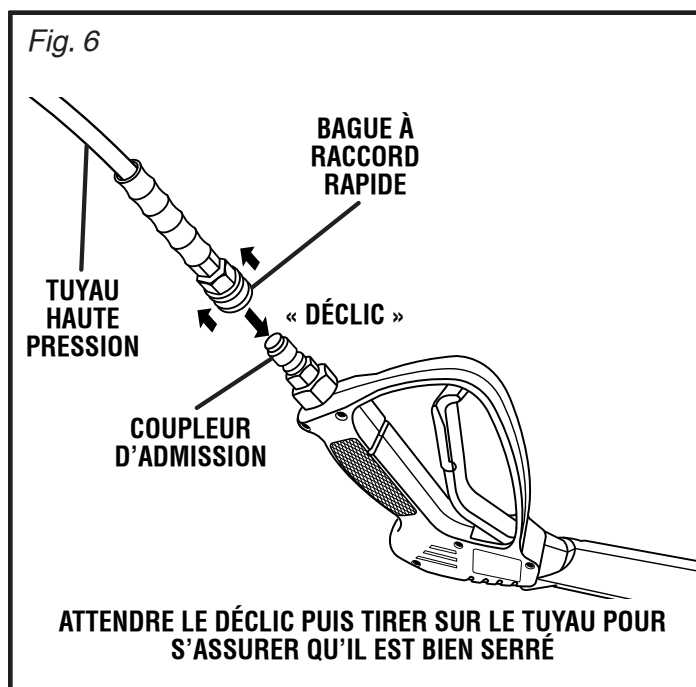

FIXATION DU TUYAU D'INJECTION

Voir la Figure 7.

Avant que le détergent puisse être utilisé avec cette machine, le tuyau d'injection doit être attaché.

1. Retirer le tuyau d'injection transparent. Dérouler le tuyau.
2. Pousser l'extrémité ouverte du tuyau d'injection contre le raccord.
3. Placer l'extrémité à filtre du tuyau d'injection dans la bouteille de détergent.

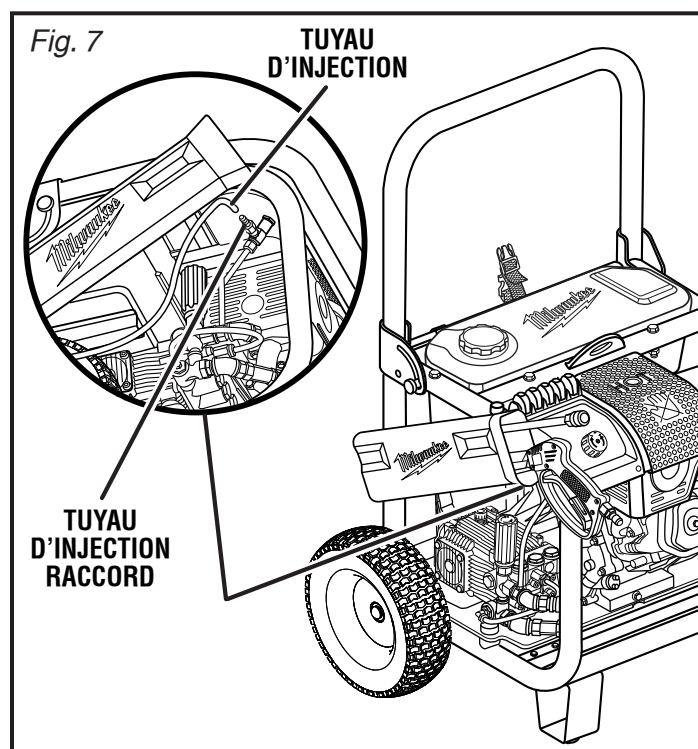

AJOUT D'HUILE MOTEUR

Voir la Figure 8.

NOTE : Cet équipement a été expédié avec environ 59 ml (2 oz) d'huile dans le moteur, résultant des essais. **Vous devez ajouter l'huile dans le moteur avant le premier démarrage.**

Ce moteur est doté d'un dispositif Oil Alert™ qui arrête le moteur lorsque le niveau d'huile est incorrect. Le moteur ne redémarre pas tant que le niveau d'huile correct n'est pas atteint.

1. Poser le nettoyeur haute pression sur une surface plate, horizontale.
2. Dévisser le bouchon d'huile/jauge en tournant dans le sens contraire des aiguilles d'une montre.
3. Avec de l'huile moteur 4 temps (10W30), remplir jusqu'au niveau supérieur du goulot du filtre à huile (huile moteur 4 temps fournie).
4. Replacer le bouchon d'huile/jauge et bien serrer.
5. Essuyer les renversements avant de démarrer le moteur.

NOTE : Le moteur a une capacité en huile totale de 0,95 l (32 oz.). Cependant, une petite quantité d'huile ayant été versée dans la machine en usine, la bouteille entière peut ne pas être nécessaire.

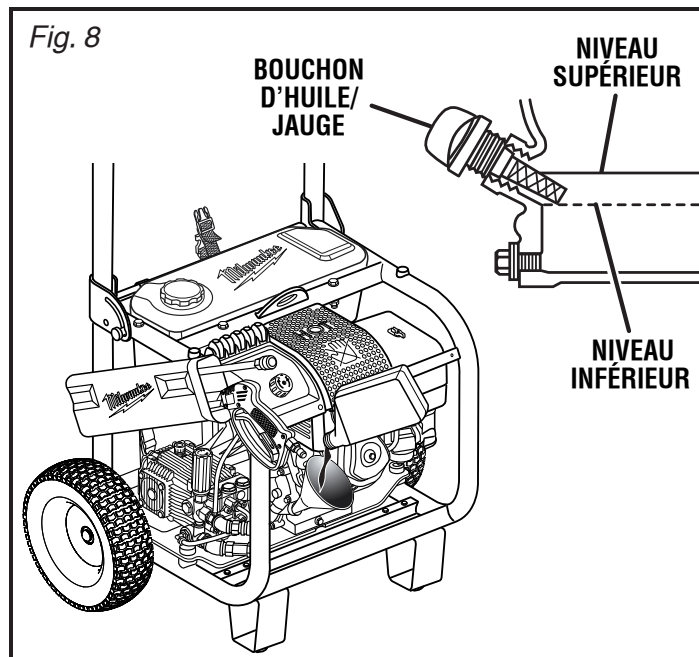

⚠ AVERTISSEMENT

L'essence et ses vapeurs sont extrêmement inflammables et explosives. Pour éviter blessures et dommages matériels, manipuler l'essence avec prudence. Garder à l'écart des sources d'inflammation, manipuler en plein air uniquement, ne pas fumer lors de l'ajout de carburant et essuyer immédiatement les renversements.

AJOUT D'ESSENCE DANS LE RÉSERVOIR DE CARBURANT

Voir la Figure 9.

Lors de l'ajout d'essence dans le nettoyeur haute pression, s'assurer que la machine est sur une surface plate et à niveau. Si le moteur est très chaud, laisser le nettoyeur haute pression refroidir avant d'ajouter de l'essence. TOUJOURS remplir le réservoir de carburant à l'extérieur avec le moteur arrêté.

NOTE : Utiliser uniquement de l'essence sans plomb. NE PAS mélanger d'huile avec l'essence.

1. Avant de retirer le bouchon du réservoir d'essence, nettoyer autour de celui-ci. Retirer le bouchon du réservoir de carburant.
2. Insérer un entonnoir propre dans le réservoir de carburant puis verser lentement de l'essence dans le réservoir. Remplir le réservoir à environ 12,7 mm (1/2 po) au-dessous du haut du goulot du réservoir (pour permettre l'expansion).
3. Remettre le bouchon en place et le serrer fermement.
4. Essuyer les renversements avant de démarrer le moteur.

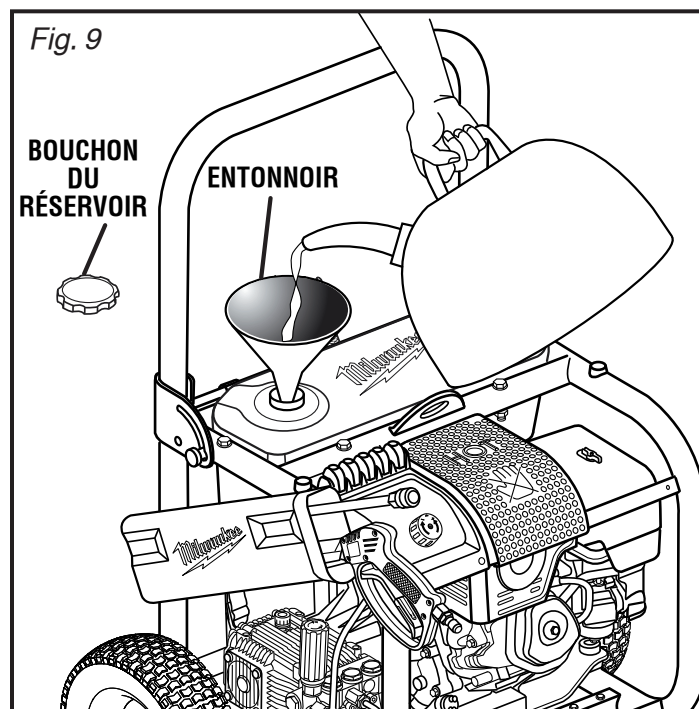

CONNEXION DU TUYAU D'ARROSAGE AU NETTOYEUR HAUTE PRESSION

Voir la Figure 10.

L'eau doit provenir d'un réseau de distribution d'eau propre (par ex. le public arrose principal ou bien) avec les spécifications suivantes :

- débit de 30,3 LPM (8 GPM) (minimum)
- 2 bar (30 PSI) (minimum)

NE JAMAIS utiliser de l'eau chaude ou stagnante provenant de piscines, de lacs, etc. Utiliser uniquement un tuyau d'arrosage de bonne qualité et renforcé conforme aux exigences suivantes :

- tuyau de 16 mm (5/8 po) de diamètre (minimum), 19 mm (3/4 po) recommandé

AVANT de connecter le tuyau d'arrosage au nettoyeur haute pression :

1. Faire couler l'eau au travers du tuyau pendant 30 secondes pour nettoyer les débris et l'air du tuyau.
2. Inspecter le filtre à l'arrivée d'eau.
3. Si le filtre est endommagé ou sale, ne pas utiliser la machine tant qu'il n'a pas été nettoyé ou remplacé.

Pour connecter le tuyau d'arrosage à la machine :

1. Dérouler le tuyau d'arrosage.

NOTE : Il doit y avoir un minimum de 15,24 m (50 ft) de tuyau dégagé entre l'admission du nettoyeur haute pression et le robinet ou la vanne d'arrêt (telle qu'un connecteur de sectionnement en Y).

2. Le robinet de tuyau étant complètement fermé, fixer l'extrémité du tuyau d'arrosage à l'arrivée d'eau. Serrer à la main.

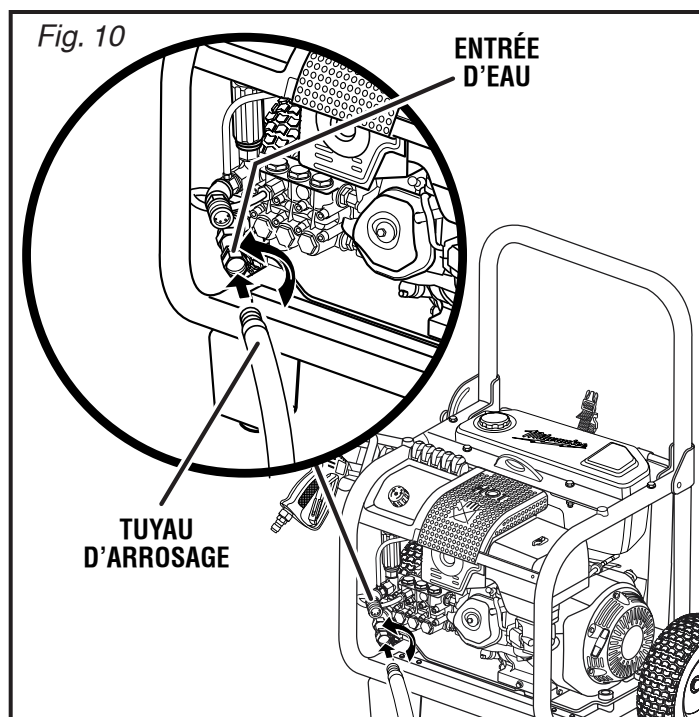

⚠ AVERTISSEMENT

S'assurer que les connexions des buses et des tuyaux sont bien faites avant de mettre la machine en marche. Un accessoire mal attaché peut se transformer en projectile s'il est mal installé, ce qui peut entraîner de graves blessures.

CONNEXION DU TUYAU HAUTE PRESSION À LA POMPE

Voir la Figure 11.

1. Tirer en arrière et tenir la bague à raccord rapide sur la pompe. Insérer le coupleur d'entrée sur l'extrémité du tuyau haute pression dans la bague. (Utiliser uniquement un tuyau renforcé tressé en acier pour un minimum de 276 bar (4 000 PSI).
2. Relâcher la bague et pousser jusqu'à ce qu'elle clique en place. Tirer sur le tuyau pour s'assurer qu'il est correctement bloqué.

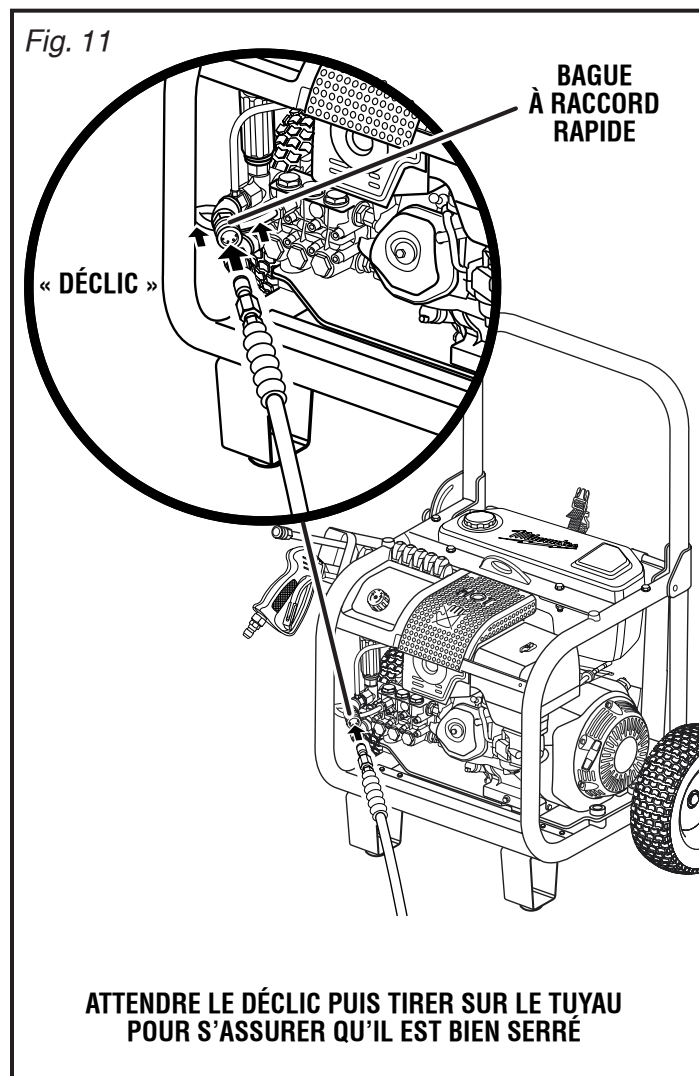

UTILISATION

DANGER

NE JAMAIS utiliser la machine dans une zone fermée où les vapeurs de monoxyde de carbone pourraient s'accumuler. Le monoxyde de carbone, un gaz incolore, inodore et extrêmement toxique peut causer l'inconscience ou des blessures graves, voire mortelles. Ne jamais utiliser dans une zone fermée ou près de fenêtres, d'évents ou de portes. Les fumées provenant de la machine peuvent être fatales.

AVERTISSEMENT

Toujours porter des lunettes de sécurité munies d'écrans latéraux lors de l'utilisation de cet outil. Toutes les protections oculaires doivent porter la conformité à la norme ANSI Z87.1. Si cette précaution n'est pas prise, des objets peuvent être projetés dans les yeux et causer des lésions graves.

AVERTISSEMENT

Ne pas utiliser d'outils ou accessoires non recommandés par le fabricant de cette machine. L'utilisation de pièces et accessoires non recommandés peut entraîner des blessures graves.

ATTENTION

Le jet du nettoyeur haute pression est capable de causer des dommages aux surfaces telles que le bois, le verre, la peinture et les décorations automobile et les objets délicats tels que fleurs et massifs de fleurs. Avant de pulvériser, s'assurer que l'article à nettoyer est suffisamment résistant pour être soumis à la force du jet. Éviter d'utiliser un jet concentré sauf pour les surfaces très résistantes telles que le béton et l'acier.

APPLICATIONS

Ce produit peut être utilisé pour les applications ci-dessous :

- Élimination de la saleté et des moisissures des terrasses, patios en ciment et parements de maison, etc.
- Nettoyage des voitures, bateaux, motos, meubles d'extérieur, grills, etc.

INSTRUCTIONS GÉNÉRALES

Ne pas utiliser la machine sans arrivée d'eau connectée et activée. Une utilisation du nettoyeur haute pression avec l'eau coupée annule la garantie et endommage la machine. Ne jamais utiliser ce nettoyeur haute pression pendant plus de (2) minutes sans appuyer sur la détente pour laisser l'eau fraîche entrer dans la pompe et l'eau chaude (recirculée) en sortir.

Avant de tenter de mettre ce produit en marche, toujours effectuer les étapes suivantes :

1. Brancher tous les tuyaux de la façon décrite dans la section Montage.
2. Vérifier le niveau de tous les fluides.
3. Mettre le tuyau d'arrosage en marche et appuyer sur la détente pour dissiper la pression d'air. Tenir la détente jusqu'à ce qu'un jet d'eau régulier soit obtenu et que la lance ne « crache » plus.

ATTENTION

Ne pas faire tourner la pompe sans l'alimentation d'eau connectée et ouverte pour ne pas endommager la pompe.

DÉMARRAGE ET ARRÊT DU NETTOYEUR HAUTE PRESSION

Voir les Figures 12 et 15.

REMARQUE : Avant de mettre le moteur en marche, lire le manuel d'utilisation.

Pour démarrer :

1. Placer le levier du robinet de carburant sur marche.
2. Si le moteur est froid, placer le levier de volet de départ en position fermée. Pendant que le moteur chauffe, mettre le levier de volet de départ lentement en position ouverte.

Si le moteur est chaud, placer le levier de volet de départ en position ouverte.

3. Écarter le levier des gaz de la position MAX (à droite) à environ 1/3 de sa course vers la position MIN (à gauche).
4. Placer le commutateur de marche/arrêt sur **MARCHE (I)**.
5. Saisir le lanceur à rappel à cordon et tirer lentement jusqu'à ce qu'une résistance se fasse sentir. Tirer d'un coup sec sur le lanceur à rappel pour démarrer le moteur.

NOTE : Si le démarrage est difficile, dissiper la pression dans la lance en appuyant sur la détente.

6. Mettre le levier d'accélérateur à la position MAX une fois que le moteur tourne.

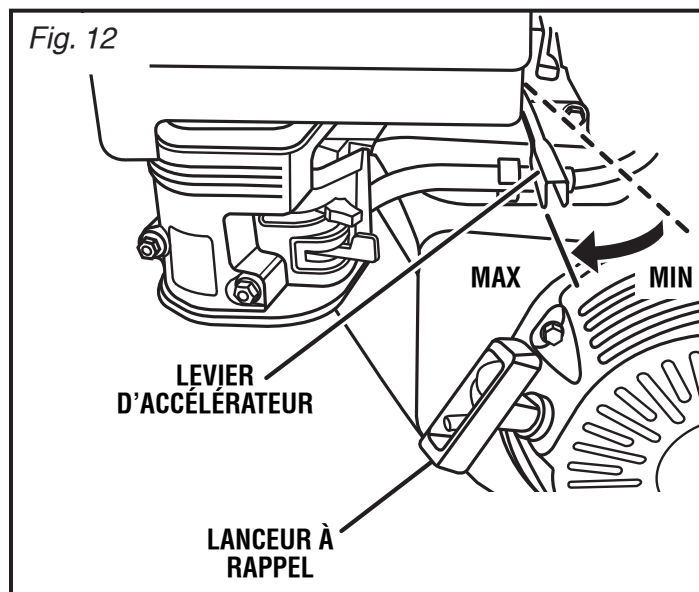

Fig. 13

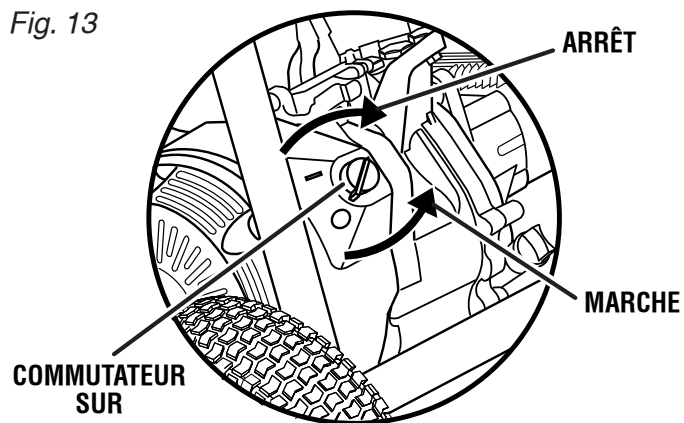

Fig. 14

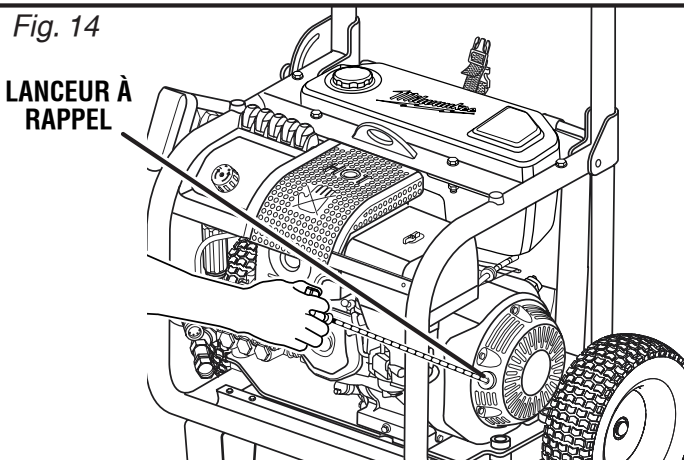
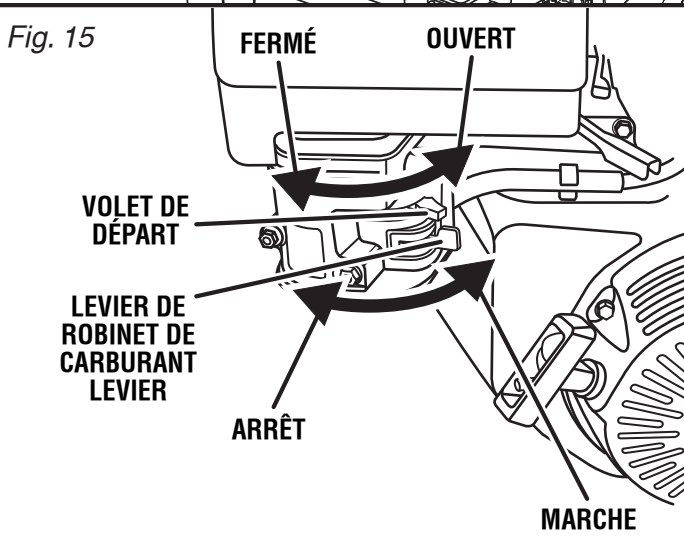

Fig. 15



Pour arrêter :

1. Mettre le levier des gaz en position MIN.
2. Placer le commutateur de marche/arrêt sur **ARRÊT (O)**.
3. Tourner le levier du robinet de carburant sur arrêt.

UTILISATION

AVERTISSEMENT

Ne jamais diriger le jet d'eau vers des personnes ou des animaux ou placer une partie du corps dans le passage du jet pour ne pas causer des blessures par injection. Des tuyaux et des raccords qui fuient peuvent également causer des blessures par injection.

AVERTISSEMENT

Tenir la poignée et la lance fermement à deux mains. S'attendre à ce que la lance bouge lorsque la détente est appuyée en raison des forces de réaction. L'non-respect de cet avertissement peut entraîner une perte de contrôle et provoquer des blessures à soi et à des tiers.

UTILISATION DE LA DÉTENTE DE LA LANCE DE PULVÉRISATION

Voir les Figure 16.

Pour un meilleur contrôle de l'outil et pour plus de sécurité, garder les deux mains sur la lance de pulvérisation en permanence.

1. Tirer la détente en arrière et la tenir.
2. Pour arrêter le débit d'eau, relâcher la détente.

Pour engager le verrouillage :

1. Appuyer sur le verrouillage jusqu'à ce qu'il s'enclenche dans la fente. **NE PAS** retirer le dispositif de verrouillage de la lance.

Pour désengager le verrouillage :

1. Abaisser le bouton de verrouillage pour le mettre dans sa position initiale.

Pour augmenter ou réduire le débit d'eau (pression de refoulement) à l'aide de la poignée de réglage de la pression :

1. Relâcher la détente.
2. Tourner la poignée de réglage de la pression sur la pompe pour augmenter ou réduire le débit d'eau (pression de refoulement).

Fig. 16

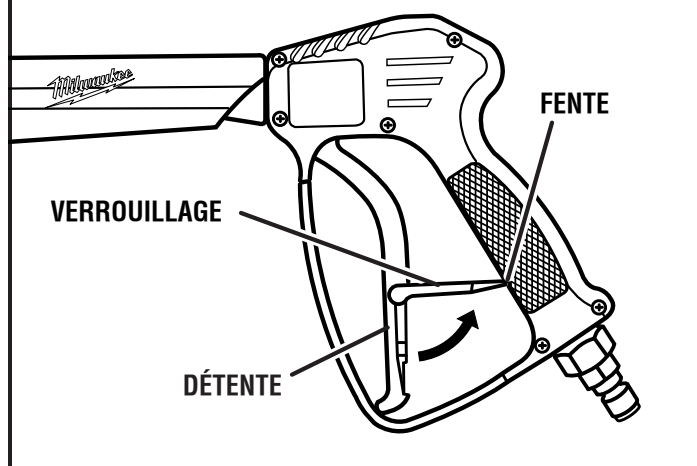

UTILISATION

AVERTISSEMENT

S'assurer que les connexions des buses et des tuyaux sont bien faites avant de mettre la machine en marche. Un accessoire mal attaché peut se transformer en projectile s'il est mal installé, ce qui peut entraîner de graves blessures.

SÉLECTIONNER LA BUSE À RACCORD RAPIDE APPROPRIÉE POUR LA TÂCHE.

Voir la Figure 17.

Avant de démarrer n'importe quelle tâche de nettoyage, identifier la meilleure buse pour la tâche. Chacune des cinq buses assure une forme différente de dispersion du jet. Les couleurs de buse et les formes de dispersion du jet sont les suivantes : noir (pression basse), blanc (pression moyenne) 40°, vert (pression moyenne) 25°, jaune (haute pression) 15° et rouge (haute pression) 0°.

NOTE : Pour un rinçage délicat ou le nettoyage de grandes surfaces, choisir la buse blanche 40° ou verte 25°. Le décapage de la surface nécessite un jet d'eau plus direct. Choisir la buse jaune de 15° ou rouge de 0° pour les travaux difficiles. Appliquer du détergent en utilisant la buse noire avec la molette en position MAX. et le robinet de dosage du détergent en toute position autre qu'arrêt. Utiliser uniquement les buses spécifiquement recommandées.

AVERTISSEMENT

NE JAMAIS changer de buse sans d'abord verrouiller le dispositif de verrouillage sur la lance et ne jamais pointer la lance en direction du visage ou d'autres personnes. Le dispositif de raccord rapide contient de petits ressorts qui peuvent éjecter la buse avec force. Le non-respect de cette précaution peut entraîner des blessures.

La bague à raccord rapide facilite le remplacement de la buse.

1. Mettre le commutateur MARCHE/ARRÊT sur **ARRÊT (O)**.
2. Fermer l'arrivée d'eau principale puis appuyer sur la détente de la lance pour dissiper la pression.

Pour connecter une buse à la lance de pulvérisation :

1. Verrouiller la lance en appuyant sur le bouton de verrouillage jusqu'à ce qu'il s'enclenche dans la fente.
2. Insérer la buse désirée. Pousser jusqu'à entendre un dé clic. Tirer sur la buse pour s'assurer qu'elle est bien serrée avant de relâcher le verrou sur la lance.

3. Relâcher le bouton de verrouillage de la lance en l'abaissant dans sa position initiale.

Pour déconnecter une buse de la lance de pulvérisation une fois la tâche de nettoyage terminée :

1. Mettre le commutateur MARCHE/ARRÊT sur **ARRÊT (O)**.
2. Fermer l'arrivée d'eau principale puis appuyer sur la détente de la lance pour dissiper la pression.
3. Verrouiller la lance en appuyant sur le bouton de verrouillage jusqu'à ce qu'il s'enclenche dans la fente.
4. Tirer en arrière et retirer la buse. Mettre la buse dans le compartiment de rangement des buses sur le dessus de la machine.

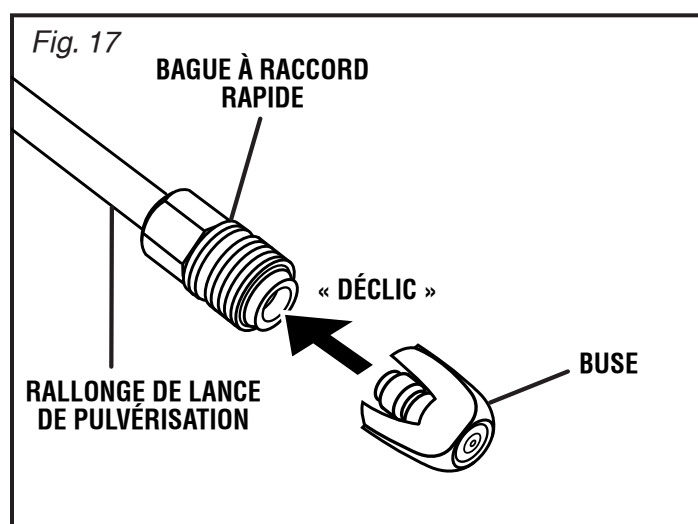

AVERTISSEMENT

Ne jamais soulever ou transporter la machine avec la poignée mobile. Ne pas déplacer la machine en tirant sur les tuyaux.

DÉPLACEMENT DU NETTOYEUR HAUTE PRESSION

Voir la Figure 18.

1. Mettre le commutateur MARCHE/ARRÊT sur **ARRÊT (O)**.
2. En se tenant à l'arrière de la machine, saisir fermement la poignée des deux mains.
3. Basculer la machine vers soi jusqu'à ce qu'elle soit en équilibre sur les roues puis renverser la machine à la position souhaitée.

UTILISATION DU NETTOYEUR HAUTE PRESSION

Voir la Figure 19.

1. Arrêter le nettoyeur haute pression et fermer l'arrivée d'eau. Appuyer sur la détente pour relâcher la pression d'eau.
2. Enclencher le verrou de la détente de la lance en appuyant sur le bouton de verrouillage jusqu'à ce qu'il s'enclenche dans la fente.
3. Sélectionner la buse appropriée pour le travail :
 - Utiliser une buse de pression basse (blanche ou verte) pour laver, par exemple, un véhicule ou un bateau.
 - Utiliser une buse de pression supérieure (jaune ou rouge) pour des travaux tels que le décapage de peinture et le dégraissage d'allée. Avant d'utiliser ces buses, faire d'abord un essai sur une petite zone pour éviter d'endommager la surface.
4. Commencer par le haut et travailler vers le bas par mouvements chevauchants. Garder tous les tuyaux à l'écart du silencieux.

Pour un nettoyage optimal, la buse de pulvérisation doit être de 200 mm à 610 mm (8 à 24 po) de la surface à nettoyer. Si la pulvérisation est trop proche, elle peut endommager la surface.

NOTE : Voir **Lavage avec détergent** pour les applications avec détergent.

LAVAGE AVEC DÉTERGENT

Utiliser uniquement des détergents conçus pour nettoyeurs haute pression (les détergents ménagers, les solutions acides, alcalines, blanchissantes, les solvants, les matériaux inflammables et les solutions de qualité industrielle peuvent endommager la pompe). De nombreux détergents doivent être dilués avant utilisation. Préparer la solution de nettoyage selon les instructions du flacon de solution. **TOUJOURS** tester les détergents au préalable sur une surface cachée.

1. Positionner le tuyau d'injection au fond du seau/de la bouteille de détergent. **NE PAS** faire passer de produits chimiques par la pompe ; utiliser uniquement le port d'injection.
2. Installer la buse noire sur la poignée de lance de pulvérisation.

NOTE : La molette doit être en position MAX. et le robinet de dosage de détergent sur une position autre qu'arrêt.

3. Pulvériser le détergent sur une surface sèche à l'aide de mouvements longs, uniformes, se chevauchant. Pour éviter de laisser des marques, ne pas laisser le détergent sécher sur la surface. Garder tous les tuyaux à l'écart du silencieux.

Avant d'arrêter le moteur :

1. Positionner le tuyau d'injection dans un seau d'eau propre.
2. Rincer pendant 1 à 2 minutes (arroser de l'eau propre avec la lance de pulvérisation).
3. Arrêter le moteur.

NOTE : L'arrêt du moteur (O) ne relâche pas la pression dans le système. Appuyer sur la détente pour relâcher la pression d'eau.

Voir **Utilisation du nettoyeur haute pression** pour les instructions de rinçage.

Fig. 18 POUR DÉPLACER L'ÉQUIPEMENT

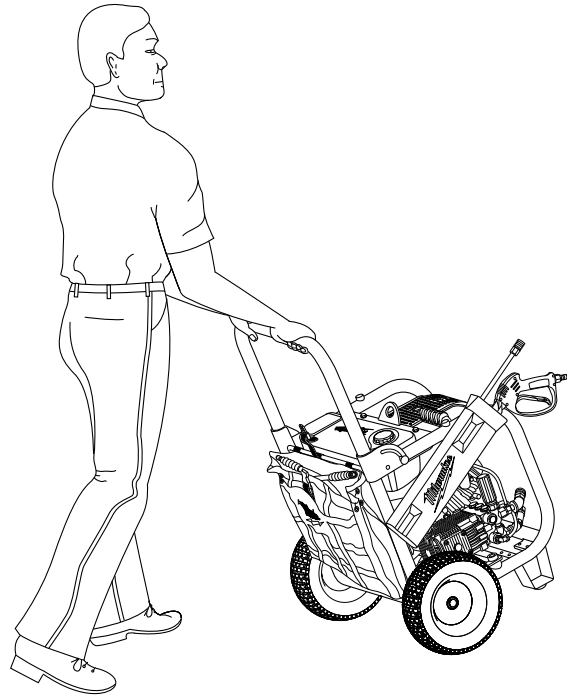
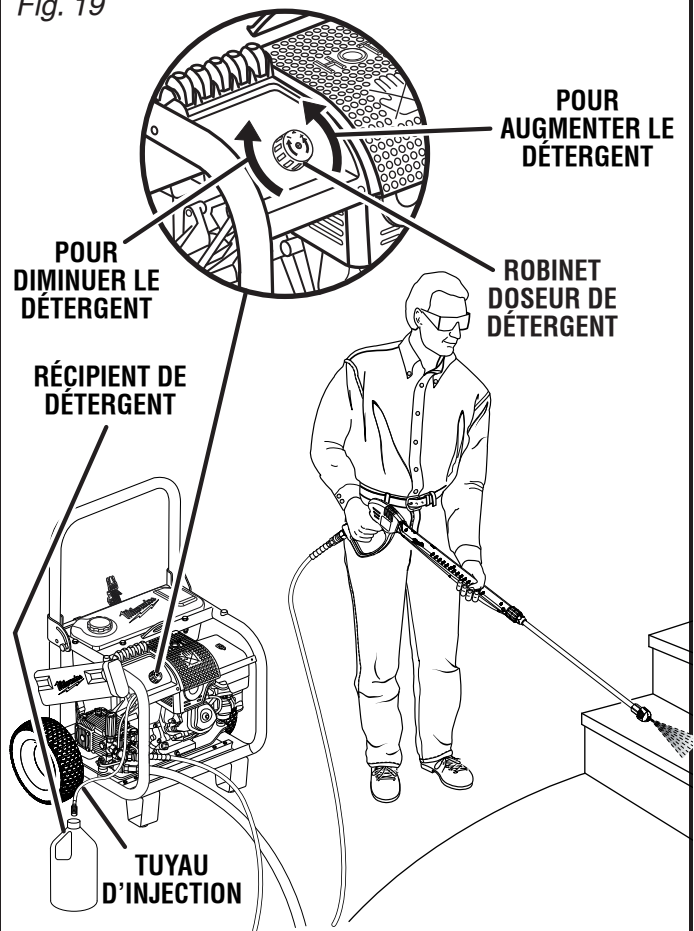

Fig. 19



ENTRETIEN

AVERTISSEMENT

Utiliser exclusivement des pièces d'origine pour les réparations. L'utilisation de toute autre pièce peut créer une situation dangereuse ou endommager l'outil.

AVERTISSEMENT

Pour réduire le risque de blessures, toujours arrêter le moteur et dissiper la pression du système avant d'effectuer tout entretien. Ne jamais démonter la machine.

ENTRETIEN GÉNÉRAL

NOTE : Le moteur Honda GX390 a une garantie séparée figurant dans le manuel du moteur (incluse avec ce produit).

Éviter d'utiliser des solvants pour le nettoyage des pièces en plastique. La plupart des matières plastiques peuvent être endommagées par divers types de solvants commerciaux. Utiliser un chiffon propre pour éliminer la saleté, la poussière, l'huile, la graisse, etc.

Seules les pièces figurant sur la liste de contrôle sont conçues pour être réparées ou remplacées par l'utilisateur. Toutes les autres pièces doivent être remplacées dans un centre d'entretien agréé.

AVERTISSEMENT

Ne jamais laisser de liquides tels que le fluide de freins, l'essence, les produits à base de pétrole, les huiles pénétrantes, etc., entrer en contact avec les pièces en plastique. Les produits chimiques peuvent endommager, affaiblir ou détruire le plastique, ce qui peut entraîner des blessures graves.

Avant de faire tourner le moteur, exécuter les étapes préalables suivantes :

1. Vérifier que tous les boulons, écrous, etc. sont bien serrés.
2. S'assurer que le filtre à air est propre (voir le manuel séparé du moteur).
3. Vérifier le niveau d'huile moteur et le niveau du réservoir de carburant ; faire l'appoint selon le besoin.
4. Inspecter le lieu de travail pour la présence de dangers éventuels.
5. En cas de vibrations ou bruits excessifs, arrêter l'équipement immédiatement.

ENTRETIEN DE LA BUSE

Voir la Figure 20.

Une pression de pompe excessive (sensation d'impulsion au serrage de la détente) peut être le résultat d'une buse bouchée ou sale.

1. Arrêter le nettoyeur haute pression et fermer l'arrivée d'eau. Appuyer sur la détente pour relâcher la pression d'eau.
2. Retirer la buse de la lance de pulvérisation.
NOTE : Ne jamais diriger la lance de pulvérisation vers le visage.
3. À l'aide de l'outil de nettoyage fourni avec ce produit, dégager les matériaux étrangers bouchant ou colmatant la buse.
4. À l'aide du tuyau d'arrosage, rincer les débris de la buse en rinçant à l'envers (en faisant couler l'eau à travers la buse en arrière ou de l'extérieur vers l'intérieur).
5. Rebrancher la buse à la lance de pulvérisation.
6. Ouvrir l'arrivée d'eau et démarrer le moteur.

Fig. 20

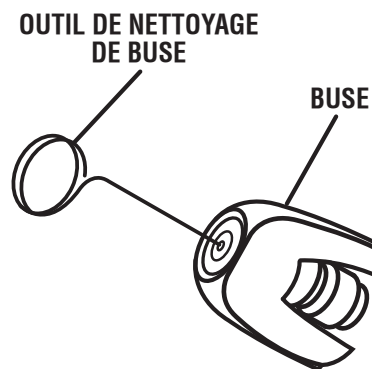

REMISAGE DU NETTOYEUR HAUTE PRESSION

Voir les Figures 21 et 22.

Il est important de remiser ce produit dans un endroit non soumis à des températures inférieures à 0 °C. Toujours vider de l'eau de tous tuyaux et la pompe, et vider le réservoir de carburant.

NOTE : L'utilisation d'un stabilisateur de carburant et économiseur de pompe assure une meilleure performance et augmente la durabilité de la machine.

APRÈS QUE LA MACHINE A COMPLÈTEMENT RE-FROIDI :

Vidange du carburant :

Vidanger complètement le réservoir de carburant. L'essence stockée peut s'évaporer en 30 jours.

Huile moteur :

Vidanger l'huile et la remplacer par de l'huile fraîche et propre.

Bougie :

1. Déconnecter le fil de bougie et retirer la bougie. Verser environ une cuillère à café d'huile propre pour moteur à quatre temps refroidi par air par le trou de bougie et dans la chambre de combustion.
2. La bougie étant déposée, tirer deux ou trois fois sur le cordon de démarreur pour enduire la paroi intérieure du cylindre.
3. Inspecter la bougie et nettoyer ou remplacer, le cas échéant.
4. Réinstaller la bougie, mais laisser le fil de bougie déconnecté.

Filtre à air :

1. Nettoyer ou remplacer le filtre à air selon les instructions du fabricant du moteur. (Voir le manuel du moteur.)

Tuyaux et pompes :

Rincer le tuyau d'injection à l'eau propre pendant 1 à 2 minutes. Retirer les tuyaux. Vider la pompe en tirant environ 6 fois sur le lanceur à rappel. Ceci devrait éliminer la plupart du liquide de la pompe.

Poignée mobile :

Pour rabattre la poignée mobile durant le remisage, tirer sur la broche de déverrouillage et la tenir tout en poussant la poignée vers le bas.

MISE EN SERVICE APRÈS REMISAGE

1. Tirer trois ou quatre fois la poignée de lanceur à rappel pour nettoyer l'huile de la chambre de combustion.
2. Retirer la bougie du cylindre. Essuyer l'huile de la bougie et la retourner dans le cylindre.

3. Reconnecter le fil de bougie.

4. Refaire le plein sur la machine selon la description ci-dessus dans le manuel d'utilisation.

ENTRETIEN DE LA POMPE

Nous recommandons de faire changer l'huile de la pompe toutes les 2 000 heures afin d'assurer une longue vie utile à la machine. Cet entretien doit être confié à un centre de réparations agréé.

Fig. 21

REMISAGE DE L'ÉQUIPEMENT

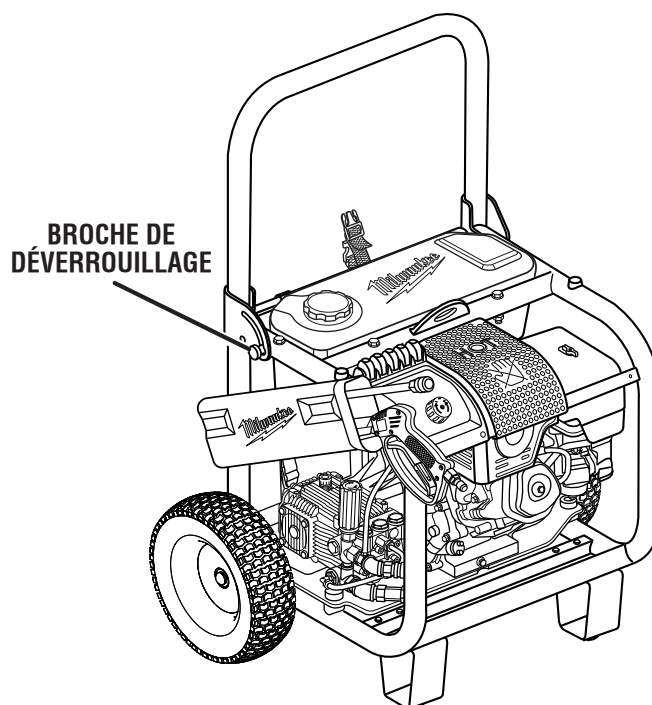
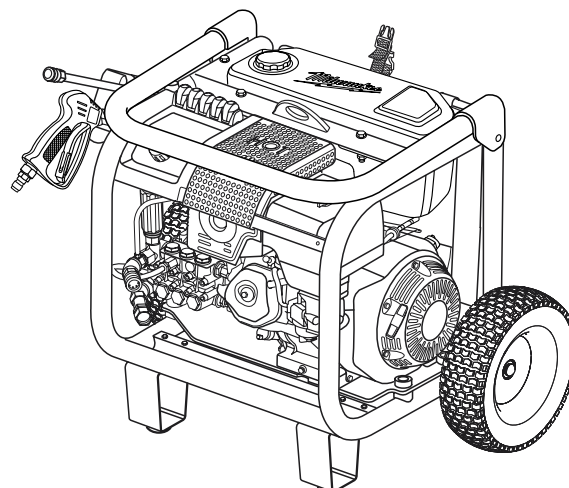

Fig. 22



ENTRETIEN

TABLEAU D'ENTRETIEN PÉRIODIQUE

Le dépannage exigeant des précautions extrêmes et une bonne connaissance du système, il ne doit être confié qu'à un technicien de service qualifié. En ce qui concerne les réparations, nous recommandons de confier l'outil au centre de réparation le plus proche. Utiliser exclusivement des pièces d'origine *MILWAUKEE* pour les réparations.

NOTE : Pour les réparations, l'entretien et la garantie du moteur, consulter le manuel du moteur Honda, appeler le 1-(770)-497-6400 ou visiter le site Web Honda à l'adresse www.honda-engines.com.

TABLEAU DE CALENDRIER D'ENTRETIEN PÉRIODIQUE

Articles d'entretien	Toutes les 8 heures	Toutes les 20 heures	Toutes les 50 heures	Toutes les 200 heures	Toutes les 500 heures	Toutes les 1 000 heures
Remplacer le filtre à carburant ***				X		
Changer l'huile moteur * ou **			X			
Changer l'huile de la pompe * ou ***				X		
Nettoyer le filtre d'arrivée d'eau			X			

* Le changement d'huile initial doit être exécuté après les 20 premières heures de fonctionnement. Après, changer l'huile toutes les 50 heures d'utilisation. Ne pas jeter de l'huile usagée à l'égout, dans un jardin ou dans un cours d'eau. Consulter les règlements locaux en matière d'aménagement ou d'environnement pour des instructions plus détaillées sur la procédure correcte d'élimination.

** Lire le manuel du propriétaire Honda pour obtenir plus d'informations.

*** À faire effectuer par le centre de services *MILWAUKEE* le plus proche.

ACCESSOIRES



AVERTISSEMENT

Ne pas utiliser d'outils ou accessoires non recommandés par le fabricant pour cet outil. L'utilisation de pièces et accessoires non recommandés peut entraîner des blessures graves.

Pour une liste des accessoires, voir le catalogue des outils *MILWAUKEE* ou aller sur l'Internet à l'adresse www.milwaukeetool.com. Pour obtenir un catalogue, contacter votre distributeur ou centre d'entretien local.

DÉPANNAGE

PROBLÈME	CAUSE	SOLUTION
Le moteur ne démarre pas	<ol style="list-style-type: none"> 1. Commutateur sur arrêt. 2. Levier de robinet de carburant sur arrêt. 3. Pas de carburant dans le réservoir. 4. Bougie encrassée ou noyée. 5. Bougie cassée (porcelaine fissurée cassées). 6. Fil d'allumage court-circuité, cassé, brancher sur la bougie. 7. Allumage inopérant. 8. Niveau d'huile bas. 	<ol style="list-style-type: none"> 1. Mettre le commutateur en position de marche. 2. Mettre levier en position de marche. 3. Remplir le réservoir. 4. Remplacer la bougie. 5. Remplacer la bougie. ou électrodes 6. Remplacer le fil d'allumage ou le ou débranché de la bougie. 7. Contacter un centre de réparations agréé. 8. Ajouter de l'huile moteur.
Moteur difficile à démarrer	<ol style="list-style-type: none"> 1. Eau dans l'essence. 2. Volet de départ trop ou pas assez ouvert. 3. Bougie humide. 4. Effet de recul important. 	<ol style="list-style-type: none"> 1. Vidanger complètement et remplir de carburant frais. 2. Régler le volet de départ selon le besoin. 3. Contacter un centre de réparations agréé. 4. Dissiper la pression dans la lance en appuyant sur la détente.
Le moteur manque de puissance	<ol style="list-style-type: none"> 1. Filtre à air sale. 2. Filtre à air obstrué. 	<ol style="list-style-type: none"> 1. Nettoyer ou remplacer le filtre à air. 2. Remplacer le filtre à carburant.
Le détergent ne parvient pas à se mélanger avec la pulvérisation	<ol style="list-style-type: none"> 1. Le tuyau d'injection de détergent n'est pas bien submergé. 2. Buse haute pression en place. 3. Tuyau d'injection bouché/tordu. 4. Robinet de dosage de détergent sur détergent sur la position OFF (arrêt). 5. Injecteur chimique obstrué. 	<ol style="list-style-type: none"> 1. Insérer le tuyau dans le seau de détergent. 2. Utiliser la buse basse pression (noire) pour appliquer du détergent. 3. Retirer et remplacer le tuyau d'injection. 4. Placer le robinet de dosage de MARCHE. 5. Nettoyer ou remplacer l'injecteur.
La lance crache l'eau	<ol style="list-style-type: none"> 1. Air dans le tuyau d'arrosage. 2. Diamètre de tuyau incorrect. 3. Débit insuffisant. 4. Buse obstruée. 	<ol style="list-style-type: none"> 1. Amorcer le tuyau. Appuyer sur la étente et maintenir la pression jusqu'à obtenir un jet d'eau régulier. 2. Utiliser un tuyau de 16 mm (5/8 po) minimum. 3. Appeler le service des eaux local 4. Nettoyer la buse selon les instructions de la section <i>Entretien</i>.

DÉPANNAGE

PROBLÈME	CAUSE	SOLUTION
La machine n'atteint pas une pression élevée	<ol style="list-style-type: none"> 1. Le diamètre du tuyau d'arrosage est trop petit. 2. L'arrivée d'eau est colmatée. 3. Pas assez d'arrivée d'eau. 4. Buse incorrecte attachée. 5. Le levier des gaz n'est pas sur la position maximum. 6. Poignée de réglage de pression pas maximum. 	<ol style="list-style-type: none"> 1. Remplacer par un tuyau d'arrosage de 19 mm (3/4 po). 2. Vérifier le tuyau d'arrosage en recherchant des entortillements, des fuites et des blocages. 3. Ouvrir la source d'eau à fond. 4. Attacher la buse haute pression. 5. Ouvrir complètement le gaz. 6. Mettre la poignée de réglage sur en position maximum.
La pompe ne produit pas de pression	<ol style="list-style-type: none"> 1. Buse basse pression installée. 2. Alimentation en eau inadéquate. 3. Fuite de la lance. 4. Buse obstruée. 5. Pompe défectueuse. 6. Air dans la conduite. 	<ol style="list-style-type: none"> 1. Remplacer par une buse haute pression. 2. Fournir un débit d'eau adéquat. 3. Remplacer la lance. 4. Nettoyer la buse. 5. Contacter un centre de réparations agréé. 6. Appuyer sur la détente de la lance pour éliminer l'air de la conduite.
La pompe tourne mais ne produit pas de débit.	<ol style="list-style-type: none"> 1. Pompe non amorcée. 	<ol style="list-style-type: none"> 1. Immerger l'aspiration puis redémarrer la pompe.
Mauvais amorçage, broutement de la pompe	<ol style="list-style-type: none"> 1. Fuite d'air dans le tuyau d'aspiration ou l'entrée. 2. Crépine de d'aspiration obstruée. 	<ol style="list-style-type: none"> 1. Retirer la conduite d'aspiration et l'inspecter bruit, fluctuation de pression pour détecter un revêtement desserré ou des débris dans la conduite. Éviter les coudes non-nécessaires. Ne pas plier le tuyau. 2. Nettoyer la crépine.
Cognements bruyants dans la pompe	<ol style="list-style-type: none"> 1. Cavitation ou aspiration d'air 2. Poulie desserrée sur le vilebrequin. 3. Roulement cassé ou usé agréé. 	<ol style="list-style-type: none"> 1. Vérifier que l'alimentation en eau est sur marche. 2. Vérifier la clavette et serrer la vis de réglage. 3. Contacter un centre de réparations.

GARANTIE

DÉCLARATION DE GARANTIE RELATIVE AU CONTRÔLE DES VAPEURS DE CARBURANT VOS DROITS ET OBLIGATIONS DANS LE CADRE DE LA GARANTIE

Votre machine à essence MILWAUKEE neuve est conforme aux réglementations antipollution applicables de l'État de Californie, d'Environment Canada et de l'EPA.

La partie relative aux vapeurs de carburant de cette garantie, telle que décrite ci-dessous, est fournie par Milwaukee Electric Tool Corporation. Une couverture de garantie antipollution pour les autres composants relatifs au système d'émission est fournie par le fabricant du moteur, tel que déclaré dans la garantie relative au système de contrôle des émissions incluse avec ce produit. Ce produit inclut également une garantie non limitée sur les composants du système d'émission, tel que décrit ailleurs dans ce manuel d'utilisation.

GARANTIE RELATIVE AU CONTRÔLE DES VAPEURS DE CARBURANT DE L'ÉTAT DE CALIFORNIE

Le California Air Resources Board et Milwaukee Electric Tool Corporation sont heureux de vous expliquer la garantie portant sur le système de contrôle des émissions de vapeur de carburant du nettoyeur haute pression année modèle 2006. Les moteurs de petite cylindrée neufs utilisés en Californie, doivent être conçus, construits et équipés conformément aux strictes réglementations antipollution de cet État. Milwaukee Electric Tool Corporation doit garantir le système de contrôle des émissions de vapeur de carburant sur le nettoyeur haute pression pour la période indiquée ci-dessus, sous réserve qu'il n'ait pas fait l'objet d'un usage abusif ou d'un manque d'entretien.

Le système de contrôle des émissions peut inclure des pièces telles que : carburateurs, réservoirs de carburant, conduites de carburant, bouchon de carburant, cartouches, filtres, tuyaux de vapeurs, colliers, connecteurs et autres composants associés. Pour les moteurs de 80 cm³ ou moins, seul le réservoir de carburant est sujet aux exigences de garantie du contrôle des émissions de vapeurs de carburant de cette section.

DURÉE DE LA GARANTIE DU FABRICANT :

Le système de contrôle des émissions de vapeurs de carburant est garanti pour deux ans. Toute pièce de l'équipement se rapportant au système d'émissions de vapeurs de carburant s'avérant défectueuse sera réparée ou remplacée par Milwaukee Electric Tool Corporation.

RESPONSABILITÉS DU PROPRIÉTAIRE DANS LE CADRE DE LA GARANTIE :

Le propriétaire de ce nettoyeur haute pression est tenu d'effectuer les entretiens nécessaires, indiqués dans le manuel du propriétaire. Milwaukee Electric Tool Corporation recommande de conserver tous les reçus relatifs à l'entretien du nettoyeur haute pression. Toutefois, Milwaukee Electric Tool Corporation ne peut par refuser la couverture de la garantie pour l'unique raison du manque de reçus ou parce que tous les entretiens prévus n'ont pas été effectués.

Le propriétaire du nettoyeur haute pression doit toutefois être averti que les réparations couvertes par la garantie peuvent être refusées par Milwaukee Electric Tool Corporation, si la défaillance du nettoyeur ou d'une pièce est due à un usage abusif, la négligence, un manque d'entretien ou des modifications non approuvées.

Il est de la responsabilité du propriétaire de présenter le nettoyeur haute pression à un centre de distribution et ou d'entretien Milwaukee Electric Tool Corporation dès que le problème apparaît. Les réparations sous garantie seront effectuées dans un délai raisonnable, ne dépassant pas 30 jours.

Pour toute question concernant la couverture de garantie, contacter Milwaukee Electric Tool Corporation au 1-800-729-3878.

EXIGENCES CONCERNANT LES RÉPARATIONS SOUS GARANTIE :

- (a) La période de garantie commence à la date de livraison du moteur ou de l'équipement au premier acheteur au détail.
- (b) Couverture de garantie générale des émissions de vapeurs de carburant. Il doit être garanti à l'acheteur original et à tout propriétaire suivant de cet équipement que le système de contrôle de émissions de vapeurs de carburant, à l'installation, a été :
 - (1) conçu, fabriqué et équipé conformément à toutes les normes applicables, et
 - (2) qu'il est exempt de vices de matériaux ou de fabrication causant la défaillance d'une pièce sous garantie pendant une période de deux ans.
- (c) La garantie sur les pièces relatives aux émissions de vapeurs de carburant doit être interprétée de la façon suivante :
 - (1) Toute pièce de garantie qui n'est pas prévue pour un remplacement dans le cadre de l'entretien requis dans les instructions écrites doit être garantie pour la durée de garantie définie dans la sous-section (b)(2). Si une telle pièce connaît une défaillance durant la période de garantie, elle doit être réparée ou remplacée par le fabricant offrant la garantie. Une telle pièce réparée ou remplacée dans le cadre de la garantie doit être garantie pour une durée non inférieure à la période de garantie restante.
 - (2) Toute pièce de garantie qui est uniquement prévue pour une inspection régulière dans les instructions écrites doit être garantie pour la période de garantie définie dans la sous-section (b)(2). Une déclaration dans de telles instructions écrites relative « au remplacement ou à la réparation selon le besoin » ne réduit pas la durée de la couverture de garantie. Une telle pièce réparée ou remplacée dans le cadre de la garantie doit être garantie pour une durée non inférieure à la période de garantie restante.
 - (3) Toute pièce de garantie qui est prévue pour un remplacement dans le cadre de l'entretien requis dans les instructions écrites doit être garantie pour la période indiquée avant le premier remplacement prévu de la pièce. Si la pièce connaît une défaillance avant le premier remplacement prévu, elle doit être réparée ou remplacée par le fabricant offrant la garantie. Une telle pièce réparée ou remplacée dans le cadre de la garantie doit être garantie pour une durée non inférieure à la période restante indiquée avant le premier remplacement prévu de la pièce.

(4) La réparation ou le remplacement de toute pièce garantie dans le cadre de la présente garantie doivent être effectués sans frais pour le propriétaire à un centre de réparation sous garantie.

(5) Nonobstant les dispositions de la sous-section (4) ci-dessus, les services et réparations dans le cadre de la garantie doivent être effectués auprès de centres de distributions possédant une franchise pour l'entretien des moteurs ou de l'équipement en question.

(6) Les travaux de diagnostic permettant de déterminer qu'une pièce sous garantie est défectueuse doivent être gratuits pour le propriétaire tant qu'ils ont été effectués auprès d'un centre de réparation sous garantie.

(7) Durant toute la période de la garantie du système de contrôle des émissions de vapeurs de carburant indiquée dans la sous-section (b) (2), le fabricant offrant la garantie doit maintenir un approvisionnement en pièces sous garantie suffisant pour répondre à la demande prévue de ces pièces.

(8) Des pièces de remplacement approuvées par le fabricant doivent être utilisées lors de tous travaux d'entretien ou de réparations dans le cadre de la garantie et doivent être fournies sans frais pour le propriétaire. Une telle utilisation ne réduira pas les obligations dans le cadre de la garantie du fabricant offrant la garantie.

(9) L'utilisation de toute pièce ajoutée ou modifiée peut être une cause d'annulation de la réclamation de garantie conformément à cet article. Le fabricant offrant la garantie n'est pas tenu dans le cadre de cet article de garantir les défaillances de pièces sous garantie causées par l'ajout ou une modification de pièces.

(10) Le fabricant offrant la garantie doit fournir tout document décrivant les procédures et polices de garantie dans les cinq jours ouvrables suivant la demande du Air Resources Board.

LISTE DES PIÈCES BÉNÉFICIAIRE DE LA GARANTIE RELATIVE AUX ÉMISSIONS :

- 1) Conduite de carburant
- 2) Colliers de conduite de carburant
- 3) Raccords de conduite de carburant

Les instructions écrites pour l'entretien et l'utilisation du système de contrôle des émissions de vapeur de carburant par le propriétaire sont fournies avec chaque nettoyeur haute pression neuf.



Nettoyeur haute pression GARANTIE LIMITÉE DE CINQ ANS

Chaque **nettoyeur haute pression** MILWAUKEE est garanti, au seul acheteur d'origine, être exempt de vice du matériau et de fabrication. Sous réserve de certaines exceptions, MILWAUKEE réparera ou remplacera toute pièce d'un **nettoyeur haute pression** qui, après examen par MILWAUKEE, s'avérerait être affectée d'un vice du matériau ou de fabrication, et ce pendant une période de cinq (5) ans après la date d'achat. Le retour du **nettoyeur haute pression**, accompagné d'une copie de la preuve d'achat à un site d'entretien d'usine/de promotion des ventes de MILWAUKEE ou à un poste d'entretien agréé par MILWAUKEE, en port prépayé et assuré, est requis pour que cette garantie s'applique. Cette garantie ne couvre pas les dommages que MILWAUKEE détermine être causés par des réparations ou des tentatives de réparation par quiconque autre que le personnel agréé par MILWAUKEE, des utilisations incorrectes, des altérations, des utilisations abusives, une usure normale, une carence d'entretien ou les accidents.

Usure normale : Nettoyeurs haute pression. Cette garantie ne couvre pas les réparations si l'usure normale a épuisé la vie utile d'une pièce telle que : tuyau, lance, buse, coupleur rapide, joint d'étanchéité, jauge, piston, vanne de pompe, joint torique, baquet ou réservoir de détergent, joints d'eau et d'huile. De plus, la garantie du **nettoyeur haute pression** ne couvre pas les dommages dus au gel, aux détériorations chimiques, à la rouille, à la corrosion, aux accumulations de calamine, à l'expansion thermique ou au manque d'alimentation d'eau.

MILWAUKEE **ne** couvre **pas** les frais de transport ni les coûts de main-d'œuvre relatifs à l'inspection et aux essais des **nettoyeurs haute pression** que MILWAUKEE détermine **ne pas** constituer une réclamation de garantie valable. Une réclamation de garantie **doit être corroborée** par la découverte d'un vice de matériau ou de fabrication par MILWAUKEE.

Moteur essence – Garantie : Le moteur essence d'un **nettoyeur haute pression** est couvert séparément par la garantie du fabricant du moteur et est entretenu par le réseau de centres d'entretien autorisé du fabricant du moteur. MILWAUKEE n'est pas autorisé et n'assume pas la responsabilité de l'entretien de garantie de quelque nature que ce soit pour un moteur essence. Si nécessaire, MILWAUKEE aidera à localiser le centre d'entretien le plus proche pour un moteur essence.

L'enregistrement de la garantie n'est pas nécessaire pour bénéficier de la garantie en vigueur sur un produit MILWAUKEE. Une preuve d'achat sous la forme d'un reçu de vente ou d'autres informations considérées suffisantes par MILWAUKEE est cependant requise.

L'ACCEPTATION DES RECOURS EXCLUSIFS DE RÉPARATION ET DE REMPLACEMENT DÉCRITS PAR LES PRÉSENTES EST UNE CONDITION DU CONTRAT D'ACHAT DE TOUT PRODUIT MILWAUKEE. SI VOUS N'ACCEPTEZ PAS CETTE CONDITION, VOUS NE DEVEZ PAS ACHETER LE PRODUIT. EN AUCUN CAS MILWAUKEE NE SAURAIT ÊTRE TENU RESPONSABLE DE TOUT DOMMAGE ACCESSOIRE, SPÉCIAL OU INDIRECT, DE DOMMAGES-INTÉRÊTS PUNITIFS OU DE TOUTE DÉPENSE, D'HONORAIRES D'AVOCATS, DE FRAIS, DE PERTE OU DE DÉLAIS ACCESSOIRES À TOUT DOMMAGE, DÉFAILLANCE OU DÉFAUT DE TOUT PRODUIT, Y COMPRIS NOTAMMENT LES PERTES DE PROFIT. CETTE GARANTIE EST EXCLUSIVE ET REMPLACE TOUTE AUTRE GARANTIE OU CONDITION, ÉCRITE OU VERBALE, EXPRESSE OU IMPLICITE. SANS LIMITER LA GÉNÉRALITÉ DES DISPOSITIONS PRÉCÉDENTES, MILWAUKEE DÉCLINE TOUTE GARANTIE IMPLICITE DE QUALITÉ MARCHANDE OU D'ADAPTATION À UNE UTILISATION OU À UNE FIN PARTICULIÈRE AINSI QUE TOUTE AUTRE GARANTIE.

Cette garantie s'applique aux **produits** vendus aux États-Unis, au Canada et au Mexique uniquement.

Veuillez consulter le site Web de MILWAUKEE, www.milwaukeetool.com, ou appeler le 1.800.SAWDUST (1.800.729.3878) pour trouver le site d'entretien le plus proche pour toute réparation, au titre de la garantie ou non, d'un **nettoyeur haute pression**.

REGLAS DE SEGURIDAD GENERALES



PELIGRO

LEA TODAS LAS INSTRUCCIONES

Lea cuidadosamente el manual del operador. Aprenda los usos y limitaciones de la máquina, así como los posibles peligros específicos de esta herramienta.

GUARDE ESTAS INSTRUCCIONES

SEGURIDAD DE GASOLINA

La gasolina es altamente inflamable y debe ser manejada con cuidado. Para reducir el riesgo de lesión de quemadura, incendio o explosión siga lo siguiente:

1. REABASTEZCA SIEMPRE EL COMBUSTIBLE EN ESPACIOS EXTERIORES, LEJOS DE CHISPAS, FUEGO U OTRAS FUENTES DE IGNICIÓN. Nunca reabastezca el combustible en espacios interiores ni en áreas con ventilación insuficiente. No fume mientras esté manejando combustible.
2. NUNCA quite la tapa del tanque de combustible o añada combustible mientras el motor está funcionando o está caliente.
3. AFLOJE LA TAPA DEL TANQUE DE COMBUSTIBLE LENTAMENTE para aliviar la presión y para evitar que se escape combustible por la tapa. Vuelva a colocar firmemente la tapa del tanque y la del recipiente de combustible.
4. ASEGÚRESE QUE EL NIVEL DE COMBUSTIBLE ESTÁ A UN MÍNIMO DE 6,35 mm (1/2 pulg.) DEBAJO DE LA PARTE SUPERIOR DEL TANQUE. Durante el funcionamiento, el calor del motor puede calentar el combustible, causando expansión. El combustible expandido puede fugarse del tanque si éste está muy lleno.
5. TENGA CUIDADO AL LLENAR PARA EVITAR DERRAMES. Si el combustible se derrama, limpie el combustible derramado de la unidad. Nunca intente en ninguna circunstancia eliminar el combustible derramado quemándolo. No intente arrancar el motor hasta que se disipen los vapores de combustible. Aleje la máquina del área de derramamiento al menos 9 m (30 pies) y evite el crear cualquier fuente de ignición.
6. GUARDE EL COMBUSTIBLE EN UN RECIPIENTE APROBADO, EN UN LUGAR FRÍO Y BIEN VENTILADO, a una distancia segura de todo equipo generador de chispas y/o llamas.

SEGURIDAD PERSONAL

Las máquinas a gasolina pueden causar la muerte o lesiones serias a través de la exposición a emanaciones peligrosas, pérdida de control, o al entrar en contacto con las superficies calientes o piezas móviles. Para reducir el riesgo de lesión, siga lo siguiente:

7. NO HAGA FUNCIONAR EL MOTOR EN UN ESPACIO CONFINADO donde se puedan acumular las emanaciones de monóxido de carbono. El monóxido de carbono, un gas incoloro, inodoro y sumamente peligroso puede causar la pérdida de la conciencia, lesiones graves o la muerte.
8. SIEMPRE PÓNGASE ANTEOJOS DE SEGURIDAD CON PROTECCIÓN LATERAL. Los anteojos de uso diario tienen lentes resistentes a impactos únicamente; NO son anteojos de seguridad. Todos los presentes deben llevar puestos anteojos de seguridad y permanecer a una distancia segura del área de trabajo.
9. EVITE EL CONTACTO CON LAS PARTES CALIENTES. El silenciador y otras partes del motor se calientan mucho, tenga precaución.
10. TENGA CUIDADO PARA EVITAR RESBALARSE O CAER. NO ESTIRE EL CUERPO NI SE PARE EN UN SOPORTE INESTABLE. Mantenga una postura firme y buen equilibrio en todo momento. No accione el equipo cuando esté descalzo o al llevar puestas sandalias o calzado liviano similar. Use calzado de seguridad que le proteja sus pies y mejore su postura en superficies resbaladizas.
11. NO SE PARE NUNCA EN LA MÁQUINA. Puede perder el equilibrio o hacer que se incline la máquina, y causar lesiones graves debido al deslizamiento o la caída.
12. MANTÉNGASE ALERTA Y TENGA CUIDADO. NO OPERE EL PRODUCTO MIENTRAS SE ENCUENTRE BAJO LOS EFECTOS DE DROGAS, ALCOHOL O MEDICAMENTOS. Preste atención a lo que esté haciendo y aplique el sentido común. No utilice la máquina cuando esté cansado. No se apresure.
13. MANTENGA LAS PROTECCIONES Y CUBIERTAS EN SU LUGAR y en buenas condiciones de funcionamiento todo el tiempo. Nunca utilice la máquina con ninguna de las protecciones o cubiertas quitadas.

REGLAS DE SEGURIDAD GENERALES

EMPLEO Y CUIDADO DE LA MÁQUINA

Las máquinas a gasolina son potentes y pueden causar lesiones graves si no se utilizan de acuerdo a las instrucciones del fabricante. Para reducir el riesgo de lesiones:

14. FAMILIARÍCESE COMPLETAMENTE CON LOS CONTROLES. Aprenda a detener la máquina y a liberar rápidamente la presión del sistema.
15. MANTENGA ALEJADAS DEL ÁREA DE TRABAJO A TODAS LAS PERSONAS. Debe mantenerse a los niños y mascotas a una distancia segura del área de trabajo.
16. EVITE TENER UN ENTORNO DE TRABAJO PELIGROSO. NUNCA UTILICE LA UNIDAD EN UNA ATMÓSFERA EXPLOSIVA. El chispeo normal del motor podría encender los gases presentes. Mantenga bien iluminada el área de trabajo.
17. USE SÓLO LOS ACCESORIOS RECOMENDADOS. El empleo de accesorios inadecuados puede presentar riesgos de lesiones.
18. INSPECCIONE PARA VER SI HAY PIEZAS DAÑADAS. Antes de utilizar la máquina, es necesario inspeccionar cuidadosamente toda protección o pieza dañada para determinar si funcionará correctamente y desempeñará la función a la que está destinada. Verifique la alineación de las partes móviles, que no haya atoramiento de partes móviles, que no haya piezas rotas, el montaje de las piezas y cualquier otra condición que pudiera afectar su funcionamiento. Toda protección o pieza que esté dañada debe repararse apropiadamente o reemplazarse en un centro de servicio autorizado.
19. NUNCA GUARDE LA MÁQUINA EN INTERIORES CON COMBUSTIBLE EN EL TANQUE DE COMBUSTIBLE. Si es necesario vaciar el tanque de combustible, hágalo al aire libre. Antes de transportar la unidad en un vehículo, vacíe el tanque de combustible e inmovilícela.

SEGURIDAD DEL MOTOR DE GASOLINA

Los motores de gasolina producen chispas y calor que son capaces de encender los vapores o materiales combustibles y causar quemaduras, incendio o explosión. Para reducir el riesgo de lesión, siga lo siguiente:

20. MANTENGA ALEJADO EL MOTOR DE MATERIALES INFLAMABLES Y DE OTROS MATERIALES COMBUSTIBLES. Conserve el motor limpio de césped, hojas o grasa a fin de reducir el riesgo de incendio. No haga funcionar la unidad cerca de vegetación o ramas secas, paños textiles ni otros materiales in-

flamables. Asegúrese de mantener una separación mínima de 1 metro (3 pies) con respecto a materiales combustibles.

21. NUNCA INTENTE EFECTUAR AJUSTE ALGUNO MIENTRAS EL MOTOR ESTÁ EN MARCHA (excepto cuando así lo recomiende el fabricante). Nunca alce ni transporte una máquina mientras se encuentre en marcha.
22. MANTENGA LA ENTRADA DE AIRE Y EL ESCAPE DEL SILENCIADOR LIBRE DE OBSTRUCCIONES Y OBJETOS EXTRAÑOS. Mantenga alejados todos los lados de la máquina al menos 1 metro (3 pies) de edificios y obstrucciones.
23. SIEMPRE PONGA EN MARCHA LA MÁQUINA en superficies niveladas. Si el motor se encuentra inclinado, podría agarrotarse debido a la lubricación insuficiente (incluso con el nivel de aceite al máximo).
24. NO TOQUE LA BUJÍA NI EL CABLE DE LA IGNICIÓN durante el arranque ni durante el funcionamiento del motor.
25. Antes de cada uso, INSPECCIONE LAS MANGUERAS DE COMBUSTIBLE Y LOS ACOPLAMIENTOS PERTINENTES para verificar que no estén flojos ni haya derrames de combustible.

MANTENIMIENTO/SERVICIO

26. MANTENGA LA MÁQUINA SECA, LIMPIA Y LIBRE DE ACEITE Y GRASA. Siempre utilice un paño limpio para la limpieza de la unidad. Nunca utilice fluidos para frenos, gasolina, productos a base de petróleo ni solventes para limpiar la máquina.
27. ANTES DE LIMPIAR, REPARAR O INSPECCIONAR la máquina, apague el motor y cerciórese de que se hayan detenido todas las partes en movimiento y libera la presión del sistema. Desconecte el cable de la bujía, y mantenga dicho cable alejado de la bujía para evitar el arranque accidental de la unidad.
28. Antes de cada uso, INSPECCIONE LOS PERNOS Y LAS TUERCAS para verificar que están apretados. Una tuerca o perno sueltos pueden causar problemas graves en el motor.
29. AL DAR SERVICIO A LA UNIDAD, SÓLO UTILICE PIEZAS DE REPUESTO MILWAUKEE IDÉNTICAS. El empleo de piezas diferentes puede causar un peligro o dañar el producto.
30. CONSERVE LAS ETIQUETAS Y PLACAS DE ESPECIFICACIONES. Contienen información importante. Si están ilegibles o se pierden, contacte al técnico de servicio de MILWAUKEE por un reemplazo gratis.
31. GUARDE ESTAS INSTRUCCIONES. Consúltelas frecuentemente y utilícelas para instruir a otros usuarios. Si presta a alguien esta máquina, facilítele también las instrucciones.

REGLAS DE SEGURIDAD ESPECÍFICAS - LAVADORAS A PRESIÓN

Las lavadoras a presión producen presiones de líquidos altas que pueden amputar partes del cuerpo y penetrar la carne (lesión por inyección). Si no se usan adecuadamente pueden causar también daños materiales graves. Para reducir el riesgo de lesión, siga lo siguiente:

1. **LOS CHORROS DE ALTA PRESIÓN PUEDEN CAUSAR AMPUTACIONES Y LESIONES POR INYECCIÓN GRAVES.** Las lesiones por inyección no son simple cortes y deben ser tratadas inmediatamente por un médico. Nunca dirija un chorro de agua en dirección de personas o animales ni coloque ninguna parte del cuerpo en el chorro. Los adaptadores y mangueras con fugas son capaces de causar lesiones por inyección. No sujete mangueras o adaptadores.
2. **¡ADVERTENCIA!** Riesgo de lesión por inyección o grave – manténgase alejado de la boquilla – no dirija el chorro de descarga a las personas – este producto es para ser utilizado sólo por operadores capacitados.
3. **NUNCA DIRIJA UN CHORRO DE AGUA EN DIRECCIÓN** de ningún dispositivo eléctrico. El contacto con la electricidad puede resultar en una descarga eléctrica mortal y daño del equipo.
4. **UTILICE SÓLO ACCESORIOS DE ALTA PRESIÓN CON CAPACIDAD PARA PRESIONES MAYORES A LA CAPACIDAD MÁXIMA DE P.S.I.** Otras pueden explotar o causar fuga.
5. **LIBERE LA PRESIÓN DEL SISTEMA ANTES DE CAMBIAR LOS ACCESORIOS, ALMACENAR, DAR MANTENIMIENTO O DAR SERVICIO A LA MÁQUINA.**
6. **ASEGÚRESE QUE LA BOQUILLA UTILIZADA EN EL ROCIADOR Y LAS CONEXIONES DE LA MANGUERA ESTAN SUJETAS ANTES DE PONER EN FUNCIONAMIENTO LA MÁQUINA.** Un accesorio suelto puede convertirse en un proyectil cuando la presión es aplicada.
7. **NO USE SOLUCIONES ÁCIDAS, ALCALINAS, BLANQUEADORES, SOLVENTES, MATERIALES INFLAMABLES, O CORROSIVOS DE GRADO INDUSTRIAL** en este producto. Estos productos pueden causar lesiones físicas al operador y daños irreparables a la máquina.
8. **REVISE EL ÁREA DE TRABAJO ANTES DE UTILIZAR ESTA MÁQUINA.** Retire todos los objetos como piedras, vidrio roto, clavos, juguetes, alambre o cuerda que puedan salir disparados o enredarse en la máquina. Antes de iniciar cualquier operación de limpieza, cierre puertas y ventanas.
9. **USE SÓLO AGUA FRÍA.** El agua caliente puede dañar la máquina.
10. **¡ADVERTENCIA!** Algunos polvos generados al efectuarse operaciones de lavado, y de otros tipos en la construcción, contienen compuestos químicos sabidamente causantes de cáncer, defectos congénitos y otras afecciones del aparato reproductor. Algunos ejemplos de estas sustancias químicas son:
 - plomo de las pinturas a base de plomo
 - silicio cristalino de los ladrillos, del cemento, lijado a chorro y de otros productos de albañilería, y
 - arsénico y cromo de la madera químicamente tratada.El riesgo de la exposición a estos compuestos varía, según la frecuencia con que se realice este tipo de trabajo. Para reducir la exposición personal a este tipo de compuestos: trabaje en áreas bien ventiladas, y con equipo de seguridad aprobado, tal como las caretas para el polvo específicamente diseñadas para filtrar partículas microscópicas.
11. **¡ADVERTENCIA!** Las emanaciones provenientes del escape del motor de esta herramienta contienen productos químicos los cuales, para el gobierno, son sabidamente causantes de cáncer, defectos congénitos u otras afecciones del sistema reproductivo.
12. **SUJETE FIRMEMENTE EL MANGO Y EL ROCIADOR CON AMBAS MANOS.** Al jalar el gatillo, puede que el rociador se mueva debido a fuerzas de reacción. La inobservancia de esta advertencia puede ocasionar la pérdida de control y lesiones personales y a otros.
13. **NUNCA DEJE FUNCIONANDO DESATENDIDA LA MÁQUINA.** No abandone la máquina hasta verla completamente detenida.
14. **FAMILIARÍCESE COMPLETAMENTE CON LOS CONTROLES.** Aprenda a detener la máquina y a liberar rápidamente la presión.
15. **NO MALTRATE LA MANGUERA.** Mantenga la manguera lejos del calor, aceite, objetos afilados, chorros de alta presión y piezas móviles. Nunca tire de la máquina por la manguera. No utilice una manguera dañada o doblada. Nunca maneje sobre ninguna de las mangueras.

SIMBOLOGÍA

Es posible que se empleen en esta máquina las siguientes palabras de señalización y símbolos. Por favor, estúdielos y aprenda su significado. Una correcta interpretación de los símbolos y palabras de señalización le permitirá utilizar mejor y de manera más segura la máquina.

SÍMBOLO	SEÑAL	SIGNIFICADO
	PELIGRO:	Indica una situación peligrosa inminente, la cual, si no se evita, causará lesiones graves o mortales.
	ADVERTENCIA:	Indica una situación peligrosa posible, la cual, si no se evita, podría causar lesiones graves o mortales.
	PRECAUCIÓN:	Indica una situación peligrosa posible, la cual, si no se evita, podría causar lesiones menores o leves.
	PRECAUCIÓN:	(Sin el símbolo de alerta de seguridad) Indica una situación que puede producir daños materiales.

SÍMBOLO	NOMBRE	DENOMINACIÓN/EXPLICACIÓN
	Lea el manual del operador	Antes de usar, lea el manual del operador para reducir el riesgo de lesiones. Esta máquina debe ser atendida durante su funcionamiento.
	Protección ocular	Cuando utilice este producto, póngase siempre gafas de seguridad o anteojos protectores con protección lateral y una careta protectora completa, según sea necesario. Toda protección ocular debe tener la marca de cumplimiento de la norma ANSI Z87.1.
	Superficie caliente	Para reducir el riesgo de lesiones corporales o daños materiales evite tocar toda superficie caliente.
	Riesgo de inyecciones	Para reducir el riesgo de lesión o inyección, nunca dirija un chorro de agua en dirección a las personas o mascotas ni coloque ninguna parte del cuerpo en el chorro. Los adaptadores y mangueras con fugas son capaces de causar lesiones por inyección. No sujete mangueras ni adaptadores.
	Riesgo de explosión	Riesgo de explosión. No pulverice líquidos inflamables.
	Riesgo de incendio	Riesgo de incendio. No agregue combustible cuando el producto esté funcionando o caliente. Mantenga una distancia de hasta 1 m (3 pies) con respecto a los objetos combustibles.
	Emanaciones tóxicas	Riesgo de asfixia. Utilice este producto solamente en un área bien ventilada.
	Contragolpe	Para reducir el riesgo de lesión por contragolpe, sujete firmemente el rociador con ambas manos cuando la máquina esté encendida.
	Descarga eléctrica	Riesgo de electrocución. Nunca dirija el rocío hacia dispositivos eléctricos.
	Quemaduras químicas	Riesgo de quemaduras químicas. No utilice ácidos, tóxicos o químicos corrosivos con este producto.

ESPECIFICACIONES DEL PRODUCTO

N° de Cat.	Tamaño del motor	Salida del motor	Capacidad nominal del tanque de combustible	Presión máxima	Volumen máximo
4555-22	389 cc	13,0 HP	13,25 L (3,5 Gal)	259 Bars 3 750 PSI	15,1 LPM (4,0 GPM)

DESCRIPCIÓN FUNCIONAL

Fig. 1

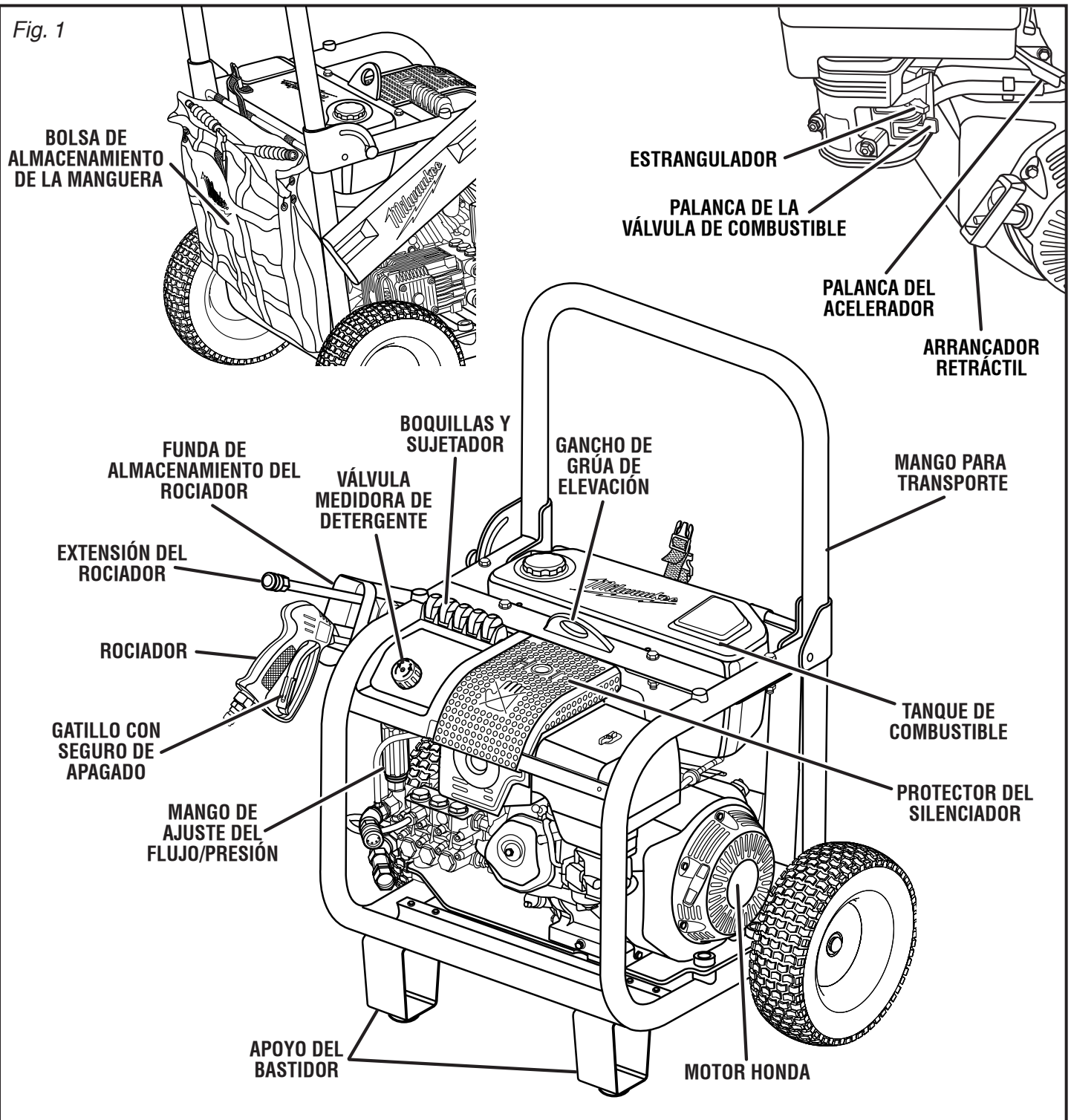

CARACTERÍSTICAS

FAMILIARÍCESE CON LA LAVADORA A PRESIÓN

Vea la figura 1.

El uso seguro de este producto requiere la comprensión de la información impresa en la herramienta y en el manual del operador así como ciertos conocimientos sobre el proyecto a realizar. Antes de usar este producto, familiarícese con todas las características de funcionamiento y normas de seguridad del mismo.

GANCHO DE GRÚA DE ELEVACIÓN

El gancho de grúa de elevación en el centro de la unidad facilita el levantamiento de la máquina para su transporte y/o reubicación.

VÁLVULA MEDIDORA DE DETERGENTE

La válvula medidora de detergente permite al usuario añadir más o menos detergente en un chorro de baja presión para la cantidad correcta de detergente en cada proyecto.

VÁLVULA DE ARRANQUE FÁCIL

Esta característica permite el arranque fácil del motor eliminando la necesidad de cebar el rociador (soltar el gatillo).

TANQUE DE COMBUSTIBLE

Este tanque de combustible tiene una capacidad máxima de 13,2 L (3,5 galones).

PALANCA DE LA VÁLVULA DE COMBUSTIBLE

La palanca de la válvula de combustible se abre y se cierra para permitir el paso de combustible entre el tanque del mismo y el carburador. La palanca debe estar abierta para arrancar el motor y debe estar siempre cerrada antes de almacenar la máquina.

MOTOR HONDA GX390

Este motor de resistencia industrial Honda permite a la lavadora a presión alcanzar 3750 PSI (libras por pulg. cuadrada) a una velocidad de 15,1 LPM (4,0 GPM). Lea el manual del motor incluido con este producto.

NOTA: Este motor viene equipado con un sistema Oil Alert™ que automáticamente para el motor cuando el nivel de aceite desciende debajo de un límite seguro. Este sistema está diseñado para evitar dañar el motor por no tener suficiente aceite en el cárter.

BOLSA DE ALMACENAMIENTO DE LA MANGUERA

Está ubicada en la parte trasera de la máquina, una bolsa de almacenamiento de la manguera, que proporciona fácil almacenamiento y recuperación de las mangueras.

INTERRUPTOR DE ENCENDIDO

El interruptor de encendido debe estar en la posición (abajo) **ON** (Encendido) para que funcione el motor. Cuando el interruptor está en la posición (arriba) **OFF** (Apagado), el motor parará de funcionar.

MANGO DE AJUSTE DE FLUJO/PRESIÓN

Utilice el mango de ajuste de flujo/presión para cambiar los niveles de presión del chorro limpiador para una presión aceptable para cada proyecto.

VÁLVULA DE LIBERACIÓN DE PRESIÓN

La válvula de liberación de presión evita que se acumulen niveles inseguros de presión en la lavadora a presión. No es poco común observar goteos ocasionales de la válvula.

ARRANCADOR RETRÁCTIL

Se tira del arrancador retráctil para arrancar la máquina.

SUPRESOR DE CHISPAS

Este motor no está equipado de fábrica con un supresor de chispas. En algunas áreas es ilegal el operar un motor sin supresor de chispas. Hay disponible un supresor de chispas en los concesionarios de servicio autorizados de Honda. Para mayor información consulte el manual del motor incluido con este producto.

EXTENSIÓN DEL ROCIADOR

El rociador tiene una superficie de sujeción ranurada que proporciona mayor control de éste y ayuda a reducir la fatiga.

VÁLVULA DE DESCARGA TÉRMICA

Para evitar que la temperatura del agua alcance niveles dañinos en la bomba, la válvula de descarga térmica suelta una pequeña cantidad de agua de una manguera de caucho. Una vez que el agua ha alcanzado niveles seguros de temperatura, la válvula de descarga térmica se reinicializa automáticamente.

GATILLO CON SEGURO DE APAGADO

Al tirar del gatillo libera un chorro de agua para limpieza de alta presión. El seguro de apagado proporciona protección contra el uso no autorizado o no intencional.

FUNDA DE ALMACENAMIENTO DEL ROCIADOR

Guarda el rociador y la extensión en la útil funda de almacenamiento del rociador proporcionada en el lado de la máquina.

FILTRO DE ENTRADA DE AGUA

Este filtro ayuda a impedir que las impurezas sólidas en el agua viajen a través de la máquina.

ARMADO

ADVERTENCIA:

Para reducir el riesgo de lesiones graves, no utilice está máquina si hay piezas dañadas o faltantes. Reemplace las piezas antes del uso.

ADVERTENCIA:

No intente modificar esta máquina o utilizar accesorios no recomendados para la misma. Cualquier alteración o modificación constituye maltrato y puede causar una condición peligrosa, y como consecuencia lesiones corporales serias.

DESEMPAQUETADO

Este producto requiere ser armado.

1. Corte cuidadosamente los lados de la caja y después retire la herramienta y cualesquier accesorios de la caja. Asegúrese de que estén presentes todos los artículos enumerados en la lista de empaquetado.

NOTA: Esta herramienta es pesada y requiere al menos de dos personas para levantarla. Para evitar una lesión en la espalda, levántela con sus piernas, no con su espalda.

2. Inspeccione cuidadosamente la herramienta para asegurarse de que no haya sufrido ninguna rotura o daño durante el transporte.

3. No deseche el material de empaquetado hasta que haya inspeccionado cuidadosamente la herramienta y la haya utilizado satisfactoriamente.

4. Sujete el mango en la parte superior del bastidor de la máquina. Tire hacia arriba del mango y hacia atrás hasta que se traben en su lugar.

5. Si hay piezas dañadas o faltantes, por favor llame al 1-800-729-3878 (1-800-SAWDUST) donde le brindaremos asistencia.

LISTA DE EMPAQUETADO

Lavadora a presión

Manguera de alta presión de 10 m (50 pies)

Conjunto de rociador (superior)

Extensión de rociador (inferior)

Funda de almacenamiento del rociador

Boquilla de conexión rápida (5)

Herramienta para limpieza de la boquilla

Manguera de inyección

Rueda (2)

Arandela plana (2)

Eje (2)

Pasador de enganche (2)

Soporte del bastidor (2)

Pernos y tuercas hexagonales (4-40mm, 4-25mm)

(Lista de empaquetado continuación)

Aceite para motor de cuatro tiempos (10W30)

Tarjeta de registro de garantía

Manual del motor

Manual del operador

NOTA: No ponga en marcha la lavadora a presión antes de que el motor se haya rellenado con aceite, estén conectadas todas las mangueras y el agua este encendida. Poner en marcha esta máquina sin aceite suficiente dañará el motor, poner en marcha la máquina sin agua dañará la bomba de alta presión.

ACOPLAMIENTO DEL CONJUNTO DE RUEDA

Vea la figura 2.

Para acoplar las ruedas a la base de la lavadora de presión:

1. Ubique el eje, arandelas planas, pasadores de enganche, y ruedas. Extraiga el pasador de enganche del eje.

2. Deslice una arandela sobre el eje y deslice el eje/arandela a través del agujero en el centro de la rueda.

3. Eleve la máquina y deslice la combinación de eje/rueda/arandela en el orificio de montaje de la rueda en la base de la máquina como se muestra.

4. Empuje el pasador de enganche en el orificio en el extremo del eje para sujetar el conjunto de la rueda.

NOTA: El pasador de enganche debe ser presionado en el eje hasta que el centro del pasador descansa en la parte superior del eje.

5. Repita el procedimiento con la segunda rueda.

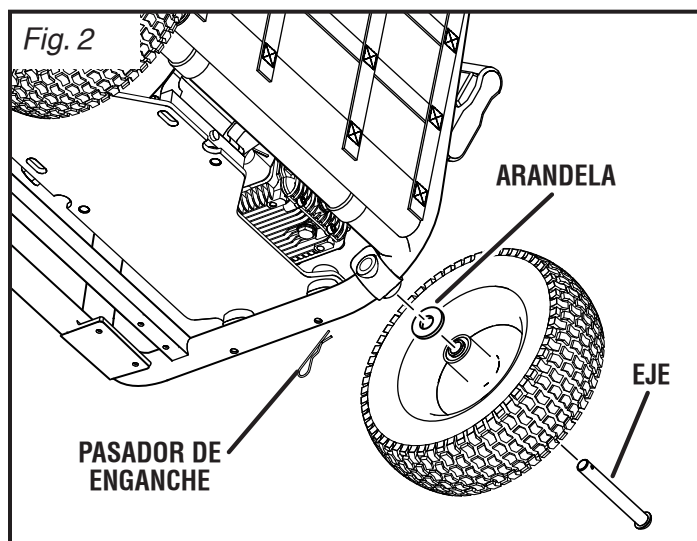

INSTALACIÓN DE LOS APOYOS DEL BASTIDOR

Vea la figura 3.

1. Ubique los soportes del bastidor, pernos hexagonales (2 largos y 2 cortos), y tuercas hexagonales.
2. Eleve el extremo de la lavadora a presión lo suficientemente alto para acceder al bastidor inferior. Coloque bloques de madera debajo de la máquina para soporte.
3. Alinee el orificio en el soporte del bastidor con los orificios en el bastidor de la máquina.
4. Introduzca los pernos en el agujero del bastidor de manera que pase a través del mismo. Apriete firmemente los pernos al bastidor utilizando tuercas hexagonales.
5. Repita el procedimiento en el otro lado.

INSTALACIÓN DEL MANGO DE AJUSTE DE FLUJO/PRESIÓN Y TAPAS DEL ACEITE DE LA BOMBA

Vea la figura 4.

Quite y deseche la tapa que sujeta la bolsa de plástico a la bomba de aceite. Quite ambas tapas de la bolsa.

Para instalar la tapa del aceite de la bomba:

Atornille la tapa del aceite de la bomba en el orificio, cubriendo el depósito de aceite.

Para instalar la tapa del mango de ajuste de flujo/presión:

1. Coloque la tapa sobre la parte superior del mango de ajuste.
2. Presione firmemente hacia abajo hasta que la tapa entre en su lugar con un chasquido.

INSTALACIÓN DE LA FUNDA DE ALMACENAMIENTO DEL ROCIADOR

Vea la figura 4.

Coloque las ranuras tipo bocallave (en la parte trasera de la funda de almacenamiento del rociador) sobre los dos pernos. Empuje la funda contra el bastidor. Empuje la funda hacia el suelo cuando los pernos estén a través de las ranuras tipo bocallave. Apriete las tuercas hexagonales.

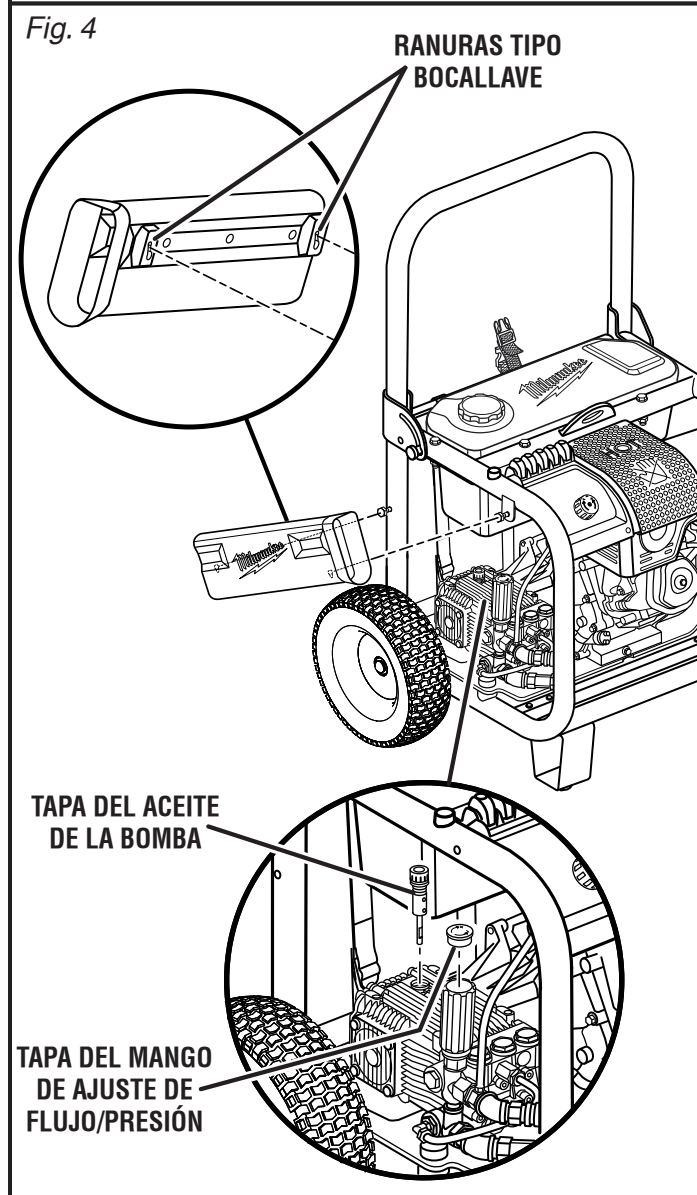
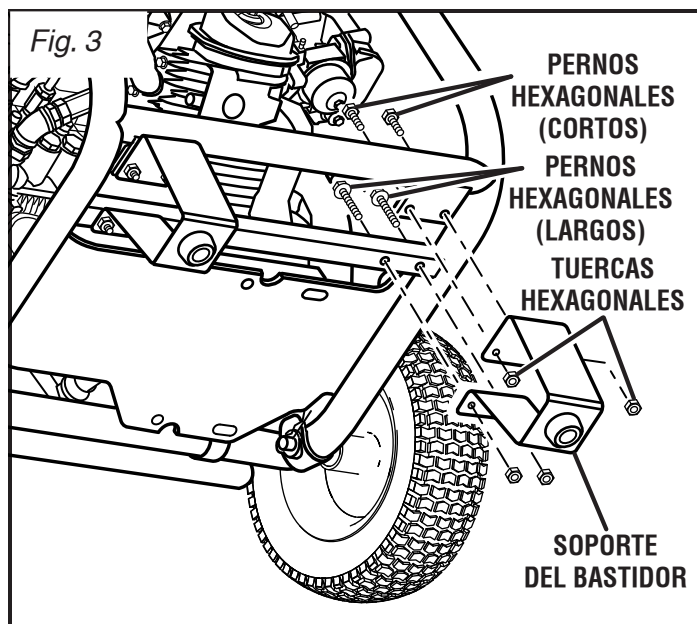

ADVERTENCIA:

Asegúrese que las conexiones de la boquilla y manguera están sujetas antes de arrancar la máquina. Un accesorio suelto puede convertirse en un proyectil si no está adecuadamente instalado, lo que puede ocasionar lesiones graves.

ARMADO DEL ROCIADOR

Vea la figura 5.

1. Coloque en el conector en el extremo del rociador, el extremo roscado de la extensión del mismo armado.
2. Gire hacia la derecha el conector hasta que deje de moverse. Esto sujeta la extensión del rociador en su lugar.
3. Cuando no está utilizándose, quite la extensión del rociador del mismo girando el conector hacia la derecha. Guarde el rociador sin armar en la funda de almacenamiento del rociador.

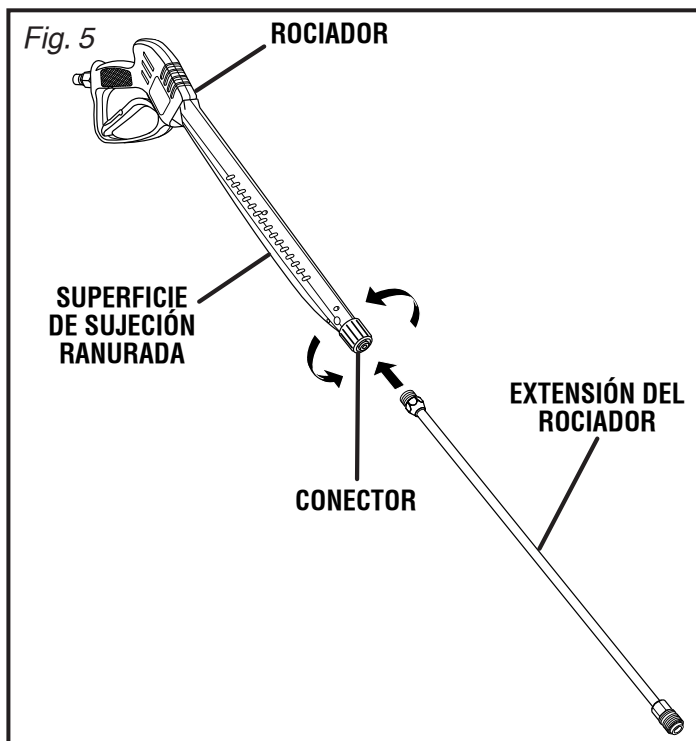

CONEXIÓN DE LA MANGUERA DE ALTA PRESIÓN AL ROCIADOR

Vea la figura 6.

1. Extraiga la manguera de alta presión de la bolsa de almacenamiento y desenróllela.
2. Tire del collarín de conexión rápida y sujételo en la manguera de alta presión. Inserte el acoplador de entrada del mango del rociador en el collarín.
3. Suelte el collarín y empuje hasta que se oiga un chasquido. Tire de la manguera para asegurarse de que está sujeta adecuadamente.

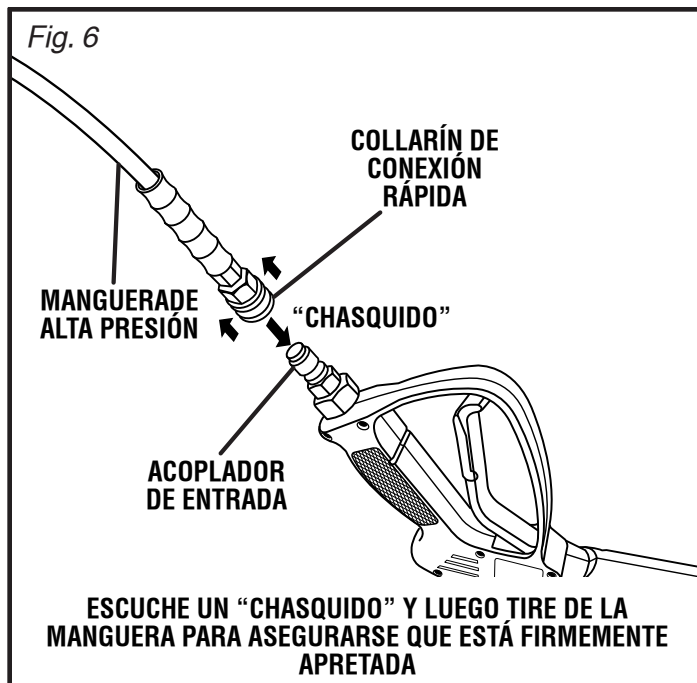

CONEXIÓN DE LA MANGUERA DE INYECCIÓN

Vea la figura 7.

Para poder utilizar detergente con esta máquina debe estar conectada la manguera de inyección

1. Quite la manguera de inyección transparente. Desenróllela la manguera.
2. Empuje firmemente el extremo abierto de la manguera de inyección en el conector.
3. Coloque el extremo con filtro de la manguera de inyección en la botella de detergente.

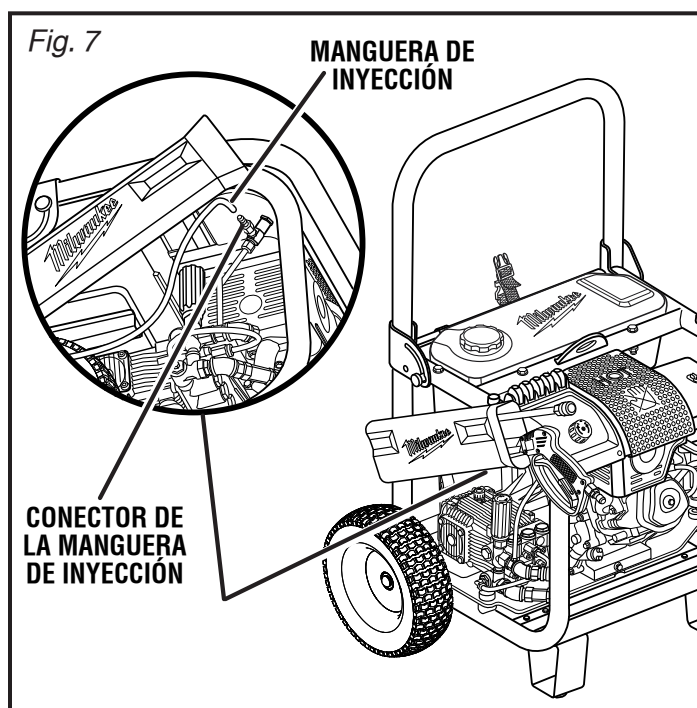

PARA AÑADIR ACEITE AL MOTOR

Vea la figura 8.

NOTA: Esta máquina ha sido enviada con 59 ml (2 onzas) aproximadamente de aceite de las pruebas realizadas en el motor. **Debe añadir aceite al motor antes de arrancarla por primera vez.**

Este motor viene con una característica Oil Alert™ que apagará el motor cuando no se mantiene el nivel específico de aceite. El motor volverá a arrancar hasta que se alcance el nivel adecuado de aceite.

1. Coloque la lavadora a presión en una superficie plana y nivelada.
2. Destornille la tapa/varilla medidora de aceite girándoles hacia la izquierda.
3. Llene con el aceite para motor de cuatro tiempos (10W30) hasta el nivel superior del cuello del filtro (aceite para motor de cuatro tiempos suministrado).
4. Vuelva a colocar la tapa/varilla medidora de aceite y apriétela firmemente.
5. Limpie todos los derrames antes de arrancar el motor.

NOTA: Este motor tiene una capacidad total de 0,95 L (32 onzas). Sin embargo, ya que una pequeña cantidad de aceite fue puesta de fábrica en la máquina, puede no ser necesaria la botella completa de aceite.

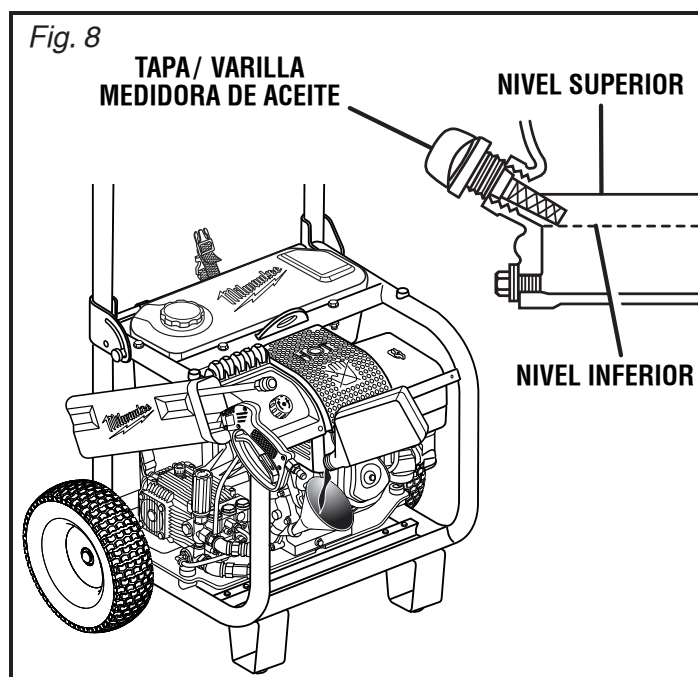

⚠ ADVERTENCIA:

La gasolina y sus vapores son altamente inflamables y explosivos. Para evitar lesiones personales y daños materiales serios, maneje con cuidado la gasolina. Manténgala lejos de fuentes de ignición, manéjela solamente al aire libre, no fume mientras añade gasolina, y limpie de inmediato cualquier derramamiento que ocurra.

PARA AÑADIR GASOLINA AL TANQUE DE COMBUSTIBLE

Vea la figura 9.

Asegúrese que la unidad está en una superficie plana y nivelada al añadir gasolina a la lavadora a presión. Si el motor está caliente, permita que se enfríe la lavadora a presión antes de añadirle gasolina. SIEMPRE llene el tanque de combustible en espacios exteriores con la máquina apagada.

NOTA: Utilice solamente gasolina sin plomo. NO MEZCLE la gasolina con aceite.

1. Limpie el área alrededor de la tapa de gasolina, antes de extraerla. Retire la tapa de combustible.
2. Inserte un embudo limpio en el tanque de combustible y luego vierta lentamente gasolina en éste. Llene el tanque aproximadamente a 12,7 mm (1/2 pulg.) por debajo de la parte superior del cuello del tanque (esto permite la expansión del combustible).
3. Vuelva a colocar la tapa de combustible y apriete firmemente.
4. Limpie todos los derrames antes de arrancar el motor.

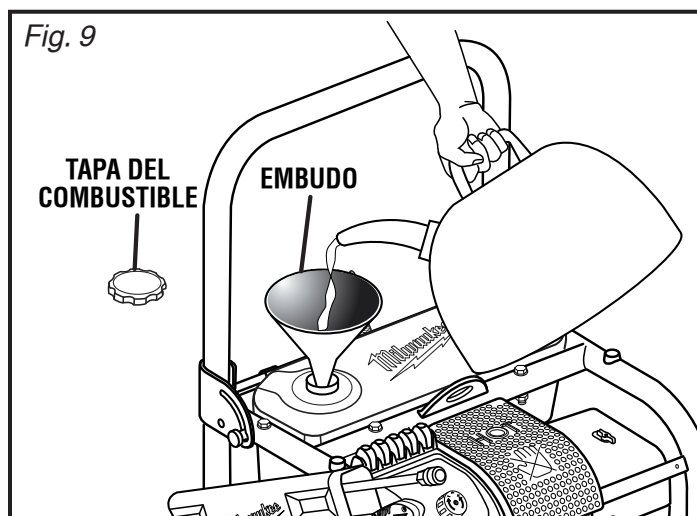

CONEXIÓN DE LA MANGUERA DE JARDÍN A LA LAVADORA A PRESIÓN

Vea la figura 10.

El suministro de agua debe venir de una fuente limpia de agua (por ejemplo, la tubería de agua potable o un pozo) con las especificaciones siguientes:

- Velocidad de flujo de 30,3 LPM (8 GPM) (mínima)
- 2 bar (30 PSI) (mínima)

NUNCA utilice agua caliente o inmóvil de piscinas, lagos, etc. Utilice solamente una manguera de jardín reforzada de alta calidad con los siguientes requisitos:

- manguera de un diámetro (mínimo) de 16 mm (5/8 pulg.), de un diámetro (recomendado) de 19 mm (3/4 pulg.)

ANTES de conectar la manguera de jardín a la lavadora a presión:

1. Deje que pase agua a través de la manguera por 30 segundos para limpiar cualquier desecho y aire de la manguera.
2. Inspeccione el filtro en la entrada de agua.
3. Si está dañado o sucio el filtro, no utilice la máquina hasta que ha sido limpiado o reemplazado.

Para conectar la manguera de jardín a la máquina:

1. Desenrolle la manguera de jardín.

NOTA: Debe haber un mínimo de 15 m (50 pies) de manguera sin restricciones entre la entrada de la lavadora a presión y el grifo de la manguera o válvula de apagado (como un conector de apagado en Y).

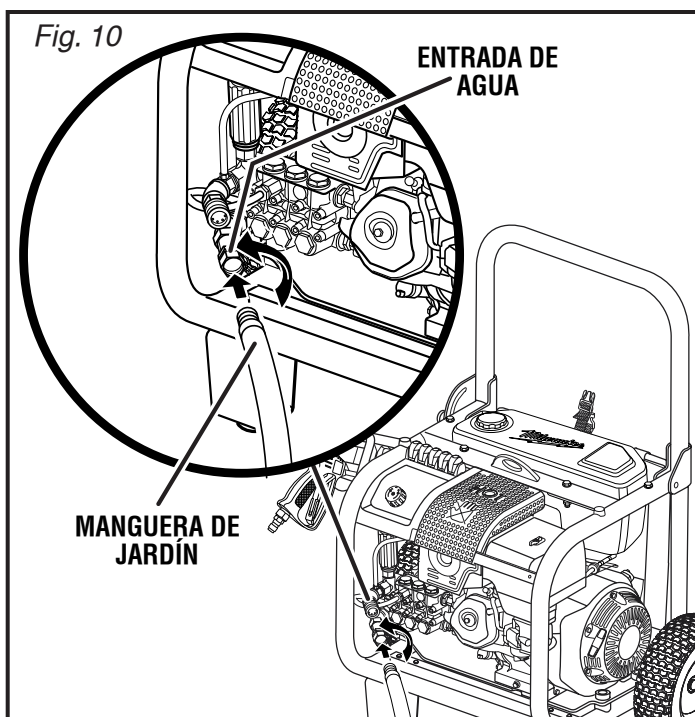

⚠ ADVERTENCIA:

Asegúrese que las conexiones de la boquilla y manguera están sujetas antes de arrancar la máquina. Un accesorio suelto puede convertirse en un proyectil si no está adecuadamente instalado, lo que puede ocasionar lesiones graves.

2. Con el grifo de la manguera completamente cerrado, acople el extremo de la manguera de jardín a la entrada de agua. Apriete manualmente.

CONEXIÓN DE LA MANGUERA DE ALTA PRESIÓN A LA BOMBA

Vea la figura 11.

1. Tire del collarín de conexión rápida y sujételo a la bomba. Ajuste el acoplador de entrada del extremo de la manguera de alta presión en el collarín. (Utilice sólo una manguera reforzada de acero entrelazado para un mínimo de 276 bars (4 000 PSI).
2. Suelte el collarín y empuje hasta que se oiga un chasquido. Tire de la manguera para asegurarse de que está sujeta adecuadamente.

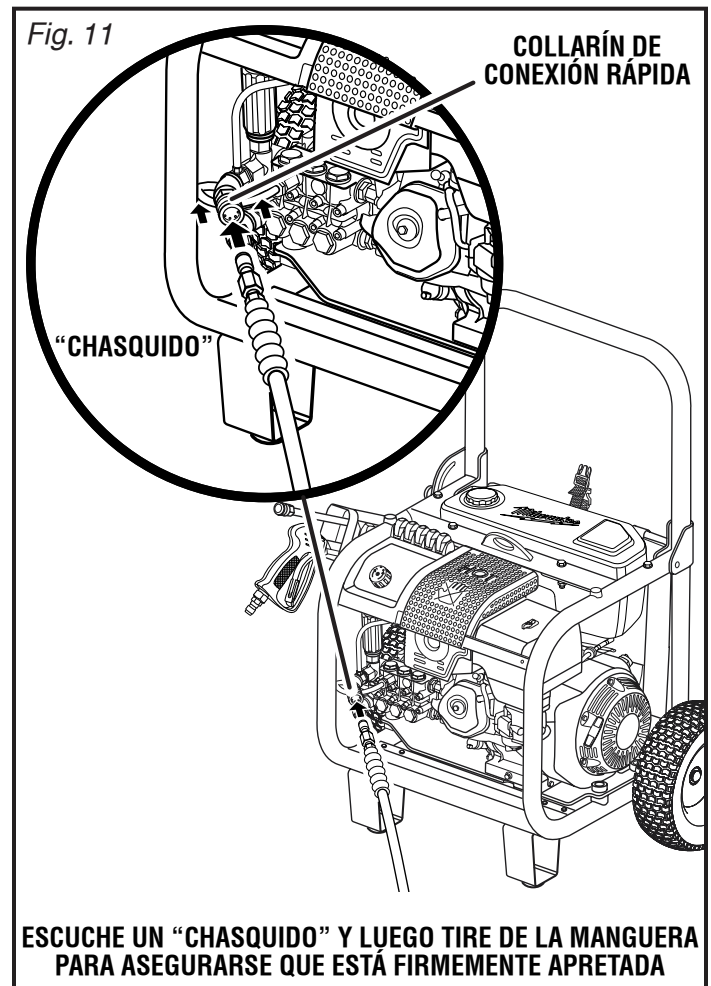

FUNCIONAMIENTO

PELIGRO

NUNCA opere la máquina en un área confinada donde se puedan acumular las emanaciones de monóxido de carbono. El monóxido de carbono, un gas incoloro, inodoro y sumamente peligroso puede causar la pérdida de la conciencia, lesiones graves o la muerte. No la opere en un área cerrada ni cerca de ventanas, rejillas de ventilación o puertas. Las emanaciones de la unidad pueden ser mortales.

ADVERTENCIA:

Cuando utilice este producto, póngase siempre gafas de seguridad o anteojos protectores con protección lateral. Toda protección ocular debe tener la marca de cumplimiento de la norma ANSI Z87.1. La inobservancia de esta advertencia puede causar el lanzamiento de objetos a los ojos, con las consiguientes posibles lesiones serias.

ADVERTENCIA:

No utilice ningún aditamento o accesorio no recomendado por el fabricante de esta máquina. El empleo de aditamentos o accesorios no recomendados podría causar lesiones graves.

PRECAUCIÓN

El chorro de la lavadora a presión es capaz de dañar superficies como madera, vidrio, pintura de automóviles, daños y cortes a automóviles, y objetos delicados como flores y arbustos. Antes de rociar, compruebe el artículo a ser limpiado para asegurarse de que podrá resistir la fuerza del chorro. Evite el uso de un chorro concentrado excepto en las superficies fuertes como hormigón y acero.

USOS

Este producto puede emplearse para los siguientes fines:

- Quitar la suciedad y el moho de las terrazas, patios de cemento, revestimientos de paredes, etc.
- Limpieza de coches, motocicletas, muebles de exteriores, parrillas, etc.

INSTRUCCIÓN GENERAL

No opere esta máquina sin conectar y abrir el suministro de agua. El hacer funcionar la lavadora a presión sin agua anulará su garantía y dañará la máquina. Nunca ponga a funcionar esta lavadora a presión por más de dos (2) minutos sin tirar del gatillo para permitir la entrada del agua fría a la bomba y la salida del agua caliente (recirculada).

Antes de intentar arrancar este producto, siempre siga las siguientes instrucciones:

1. Conecte todas las mangueras como se describe en la sección de *Armado*.
2. Revise todos los niveles de los líquidos.
3. Gire la manguera de jardín y apriete el gatillo para liberar la presión de aire. Sujete el gatillo hasta que aparezca un chorro estable y se pare el “petardeo” del rociador.

PRECAUCIÓN

No ponga a funcionar la bomba sin el suministro de agua conectado y encendido, ya que puede causar daños a la bomba.

ENCENDIDO Y APAGADO DE LA LAVADORA A PRESIÓN

Vea las figuras 12 a 15.

NOTA: Antes de arrancar el motor, lea el manual del operador del motor.

Para arrancar:

1. Coloque la palanca de la válvula de combustible en posición de encendido.
2. Si el motor está frío, mueva la palanca del estrangulador a la posición de cerrado. Al calentar el motor, mueva lentamente la palanca del anegador hasta la posición de abierto.
Si el motor está caliente, deje la palanca del estrangulador en la posición de abierto.
3. Aleje la palanca del acelerador de la posición MAX (empujada a la derecha) aproximadamente un tercio de la distancia hacia la posición MIN (empujada a la izquierda).
4. Coloque el interruptor de encendido en la posición **ON (I)** (Encendido).
5. Sujete el arrancador retráctil y tire lentamente hasta que se sienta resistencia. Déle al arrancador retráctil un tirón corto y vigoroso para arrancar el motor.

NOTA: Si es difícil arrancar, libere la presión en el rociador girando el gatillo.

6. Mueva la palanca del acelerador de admisión a la posición MAX una vez que la máquina está funcionando.

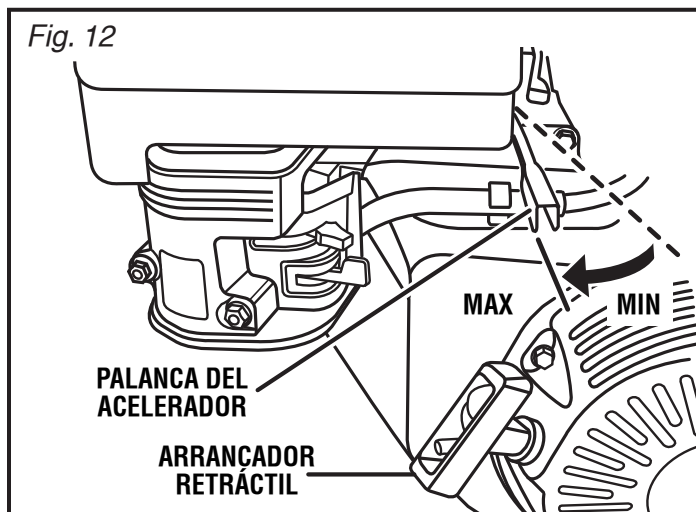

Fig. 13

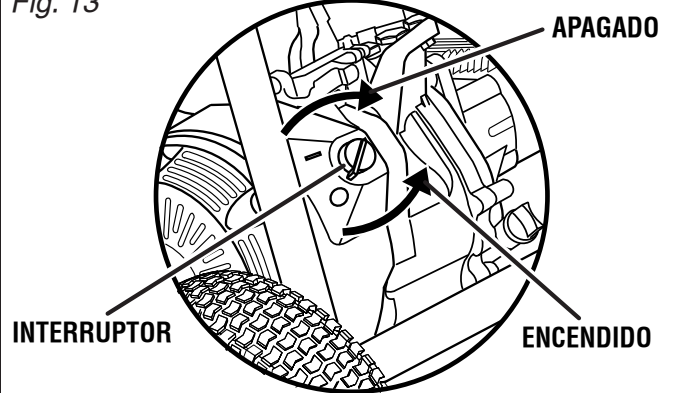

Fig. 14

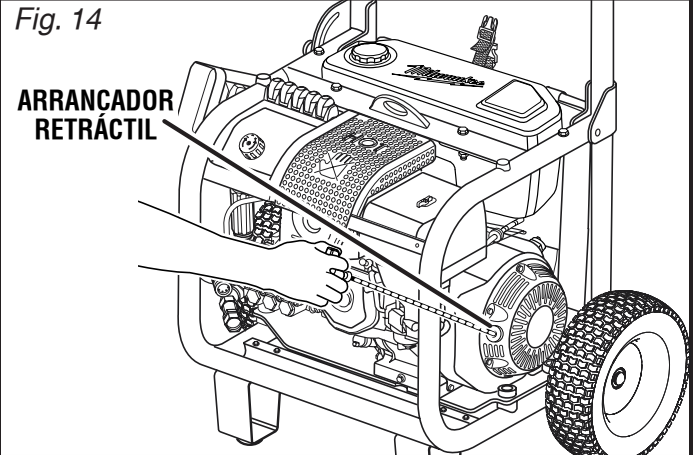
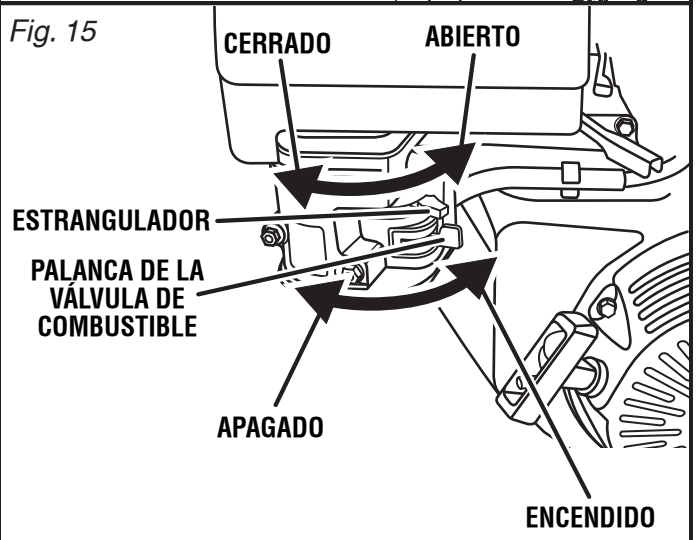

Fig. 15



Para apagar:

1. Coloque la palanca del acelerador en la posición MIN.
2. Coloque el interruptor de encendido en la posición **OFF (I)** (Apagado).
3. Apague la palanca de la válvula de combustible.

FUNCIONAMIENTO

⚠ ADVERTENCIA:

Nunca dirija un chorro de agua en dirección de personas o mascotas, ni coloque ninguna parte del cuerpo en el chorro ya que puede causar lesiones por inyección. Los adaptadores y mangueras con fugas son capaces de causar lesiones por inyección.

⚠ ADVERTENCIA:

Sujete y sostenga firmemente con ambas manos el mango. Al tirar del gatillo, puede que el rociador se mueva debido a fuerzas de reacción. La inobservancia de esta advertencia puede ocasionar la pérdida de control y lesiones personales y a otros.

Fig. 16

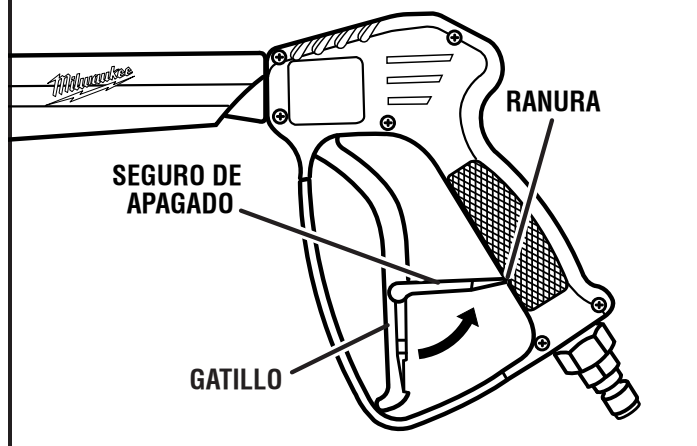

UTILIZACIÓN DEL GATILLO DEL ROCIADOR

Vea las figura 16.

Para mayor control y seguridad, mantenga todo el tiempo ambas manos en el rociador.

1. Mantenga el gatillo presionado.
2. Para detener el flujo de agua, suelte el gatillo.

Para activar el seguro de apagado.

1. Empuje hacia arriba el seguro de apagado hasta que haga un chasquido en la ranura. NO quite la característica del seguro de apagado del rociador.

Para desactivar el seguro de apagado:

1. Empuje hacia abajo el seguro de apagado y hacia su posición original.

Para aumentar o disminuir el flujo de agua (presión de descarga) utilizando el mango de ajuste de presión:

1. Suelte el gatillo.
2. Gire el mango de ajuste de presión en la bomba para aumenta o disminuir el flujo de agua (presión de descarga).

FUNCIONAMIENTO

ADVERTENCIA:

Asegúrese que las conexiones de la boquilla y manguera están sujetas antes de arrancar la máquina. Un accesorio suelto puede convertirse en un proyectil si no está adecuadamente instalado, lo que puede ocasionar lesiones graves.

SELECCIÓN DE LA BOQUILLA DE CONEXIÓN RÁPIDA CORRECTA PARA EL TRABAJO

Vea la figura 17.

Antes de iniciar cualquier trabajo de limpieza, determine la mejor boquilla para el trabajo. Cada una de las cinco boquillas tienen un patrón de pulverización diferente. Los colores de boquillas y arreglos de rocíos son: negra (presión baja), blanca (presión media) de 40°, verde (presión media) de 25°, amarilla (presión alta) de 15°, y roja (presión alta) de 0°.

NOTA: Para un enjuague suave o limpieza de grandes áreas, seleccione la boquilla blanca de 40° o la verde de 25°. Para restregar la superficie se requiere un chorro de agua más directo. Seleccione la boquilla amarilla de 15° o roja de 0° para trabajos pesados. Aplique detergente utilizando la boquilla negra con el disco en la posición MAX y la válvula medidor de detergente en cualquier posición excepto apagado. Utilice solamente las boquillas específicamente recomendadas.

ADVERTENCIA:

NUNCA cambie boquillas sin trabar el seguro de apagado en el rociador y NUNCA apunte el rociador hacia su cara o la de otros. La característica de conexión rápida contiene resortes pequeños que pueden expulsar la boquilla con cierta fuerza. La inobservancia de esta advertencia podría causar lesiones personales.

Utilizar el collarín de conexión rápida, al cambiar las boquillas es rápido y fácil.

1. Coloque el interruptor de encendido en la posición de **OFF (O)** (apagado).
2. Cierre el suministro de agua en la toma principal y apriete el gatillo del rociador para liberar la presión de agua.

Para conectar una boquilla al rociador:

1. Active el seguro en el rociador, tirando hacia arriba en el seguro de apagado hasta que haga un chasquido en la ranura.
2. Inserte la boquilla deseada. Presione hasta que se escuche un "chasquido". Tire de la boquilla para ase-

gurarse que está fija adecuadamente antes de soltar el seguro de apagado en el rociador.

3. Suelte el seguro de apagado en el rociador, presionándolo hacia abajo a su posición original.

Para desconectar una boquilla del rociador una vez terminado el trabajo de limpieza:

1. Coloque el interruptor de encendido en la posición de **OFF (O)** (apagado).
2. Cierre el suministro de agua en la toma principal y oprima el gatillo del rociador para liberar la presión de agua.
3. Active el seguro de apagado en el rociador, tirando hacia arriba en el seguro hasta que haga chasquido en la ranura.
4. Hale y quite la boquilla. Coloque la boquilla en el área de almacenamiento para ésta, en la parte superior de la máquina.

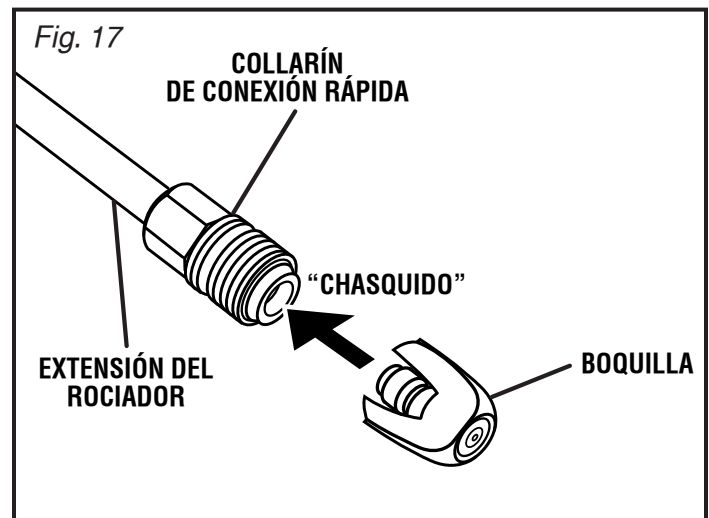

ADVERTENCIA:

Nunca levante o cargue esta máquina con el mango de transporte. No tire de las mangueras para mover esta máquina.

TRASLADO DE LA LAVADORA A PRESIÓN

Vea la figura 18.

1. Coloque el interruptor de encendido en la posición de **OFF (O)** (apagado).
2. Póngase de pie en la parte trasera de la máquina y sujete firmemente con ambas manos el mango.
3. Incline la máquina hacia usted hasta que se equilibre en las ruedas, luego empuje la máquina a la posición deseada.

UTILIZACIÓN DE LA LAVADORA A PRESIÓN

Vea la figura 19.

1. Apague la lavadora a presión y cierre el suministro de agua. Tire del gatillo para liberar la presión de agua.
2. Active el seguro de apagado en el gatillo del rociador, tirando hacia arriba en el seguro hasta que haga un chasquido en la ranura.
3. Seleccione la boquilla correcta para el trabajo:
 - Use una boquilla de presión baja (verde o blanca) para lavar artículos como un coche o una embarcación.
 - Use una boquilla de presión alta (roja o amarilla) para trabajo como quitado de pintura y desengrasar el camino de entrada. Al utilizar estas boquillas, haga una prueba en una área pequeña primero para evitar daños a la superficie.
4. Inicie en la parte superior del área y trabaje hacia abajo, superponiendo las pasadas. Mantenga todas las mangueras alejadas del silenciador.

Para la limpieza más efectiva, la boquilla de rocío debe estar entre 203 mm y 610 mm (8 y 24 pulg.) de la superficie a limpiar. Si el chorro está demasiado cercano puede dañar la superficie de limpiado.

NOTA: Consulte **Lavando con detergente** para aplicación de detergente.

LAVANDO CON DETERGENTE

Utilice sólo los detergentes diseñados para lavadoras a presión (detergentes domésticos, soluciones ácidas, alcalinas, blanqueadores, solventes, materiales inflamables, o de grado industrial pueden dañar la bomba). Numerosos detergentes requieren mezclarse antes de usarse. Prepare una solución de limpieza como se instruye en la botella de solución. SIEMPRE pruebe los detergentes primero en un área oculta.

1. Coloque la manguera de inyección en la parte inferior de la botella / recipiente de detergente. NO haga pasar químicos a través de la entrada de la bomba, utilice sólo el receptáculo de inyección química.
2. Instale en el rociador la boquilla negra.

NOTA: El disco debe estar en la posición MAX y la válvula medidora de detergente en cualquier posición excepto en apagado.
3. Rocíe el detergente en una superficie seca con pasadas superpuestas uniformes y largas. Para evitar la formación de chorreones, no permita que seque el detergente en la superficie. Mantenga todas las mangueras alejadas del silenciador.

Antes de apagar el motor:

1. Coloque la manguera de inyección en un recipiente de agua limpia.

2. Purgue de 1 - 2 minutos (rocíe agua limpia a través del rociador).

3. Apague el motor.

NOTA: Apagar el motor con **OFF (O)** no liberará la presión en el sistema. Tire del gatillo para liberar la presión de agua.

Consulte **Utilización de la lavadora a presión** para instrucciones de enjuagado.

Fig. 18

PARA MOVER LA MÁQUINA

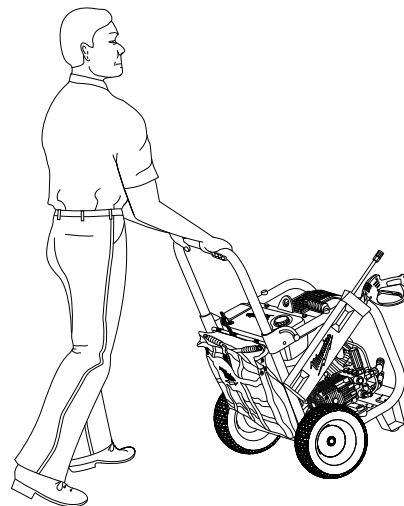
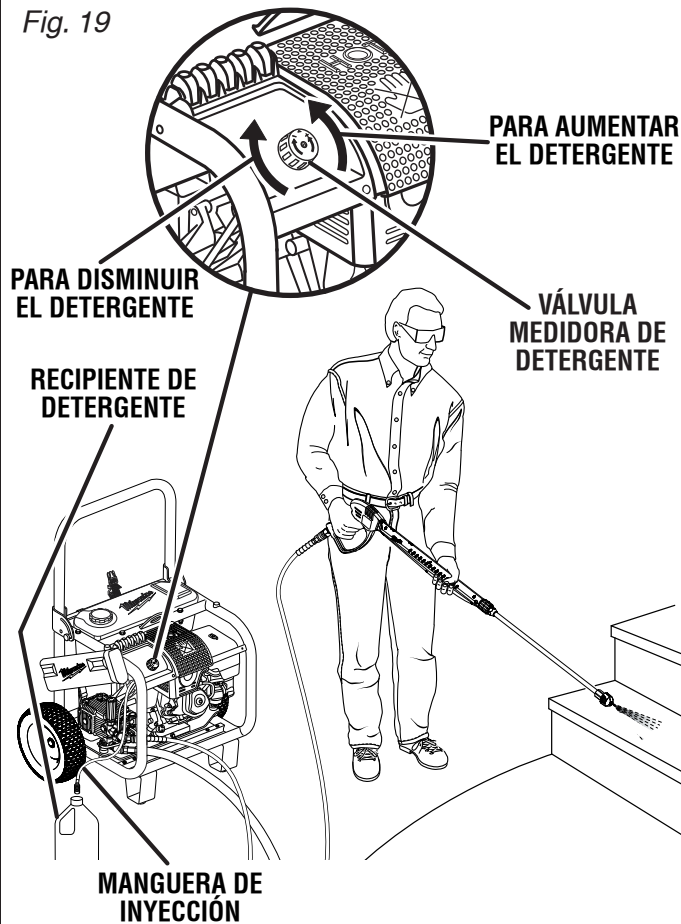

Fig. 19



MANTENIMIENTO

ADVERTENCIA:

Al dar servicio a la unidad, utilice sólo piezas de repuesto idénticas. El empleo de piezas diferentes puede causar un peligro o causar cambios al producto.

ADVERTENCIA:

Para evitar el riesgo de lesión, siempre apague el motor y libere la presión del sistema antes de efectuar cualquier operación de mantenimiento. Nunca desarme la máquina.

MANTENIMIENTO GENERAL

NOTA: El motor Honda GX390 tiene una garantía por separado que se encuentra en el manual del motor (incluido con este producto).

Evite el empleo de solventes al limpiar piezas de plástico. La mayoría de los plásticos son susceptibles a diferentes tipos de solventes comerciales y pueden resultar dañados. Utilice paños limpios para eliminar la suciedad, el polvo, el aceite, la grasa, etc.

ADVERTENCIA:

Nunca permita el fluido de frenos, gasolina, productos a base de petróleo, aceites penetrantes, etc., lleguen a tocar las piezas de plástico. Las sustancias químicas pueden dañar, debilitar o destruir el plástico, lo cual a su vez puede producir lesiones corporales graves.

Solamente las piezas mostradas en la lista de piezas pueden ser reparadas o cambiadas por el consumidor. Todas las piezas restantes deben ser reemplazadas en un centro de servicio autorizado.

Antes de hacer funcionar el motor, realice los siguientes pasos previos a la operación:

1. Revise que todos los pernos, tuercas, etc., estén apretados firmemente.
2. Compruebe que el filtro de aire esté limpio (consulte el manual del motor por separado).
3. Revise ambos niveles, el del aceite del motor y el del tanque de combustible; rellene según sea necesario.
4. Inspeccione el área de trabajo en busca de peligros.
5. Si hay vibración o ruido en exceso, detenga la unidad inmediatamente.

MANTENIMIENTO DE LA BOQUILLA

Vea la figura 20.

La presión de la bomba en exceso (una sensación pulsatoria al apretar el gatillo) puede ser el resultado de una boquilla sucia o tapada.

1. Apague la lavadora a presión y cierre el suministro de agua. Tire del gatillo para liberar la presión de agua.
2. Quite la boquilla del rociador.

NOTA: Nunca apunte el rociador a la cara.

3. Utilizando el limpiador de boquillas suministrado, quite todo material extraño que tape o restrinja la boquilla.
4. Utilizando una manguera de jardín, purgue los desechos fuera de la boquilla mediante una purga de retroceso (haciendo correr el agua al revés a través de la boquilla o de afuera hacia adentro).
5. Vuelva a conectar la boquilla al rociador.
6. Abra el suministro de agua y arranque el motor.

Fig. 20

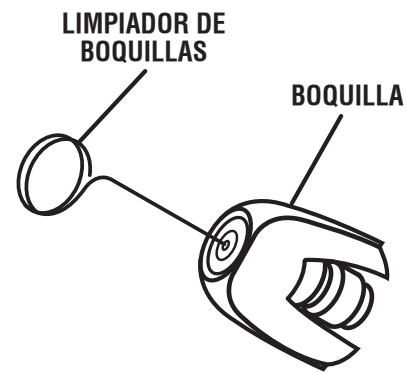

ALMACENAMIENTO DE LA LAVADORA A PRESIÓN

Vea las figuras 21 - 22.

Es importante almacenar este producto en una zona que no experimentará temperaturas de congelación. Siempre vacíe agua de riega con una manga y bomba, y vacíe el tanque de combustible.

NOTA: El uso de un ahorrador de bomba y un estabilizador de combustible le dará un mejor desempeño y aumenta la vida de la máquina.

DESPUÉS DE QUE LA MÁQUINA SE HA ENFRIADO POR COMPLETO:

Descargue el combustible:

Vacíe completamente el tanque de combustible. La gasolina almacenada puede descomponerse en 30 días.

Aceite de motor:

Vacíe el aceite y reemplácelo con aceite limpio y fresco.

Bujía:

1. Desconecte el cable de la bujía y retire ésta. Vierta aproximadamente una cucharadita de aceite limpio para motor de cuatro tiempos a través del agujero de la bujía, en el interior de la cámara de combustión.
2. Con la bujía extraída, tire de la cuerda del arrancador dos o tres veces para recubrir el interior de la pared del cilindro.
3. Inspeccione la bujía y límpiela o reemplácela según sea necesario.
4. Vuelva a instalar la bujía, pero deje desconectado el cable de la misma.

Filtro de aire:

1. Limpie o reemplace el filtro de aire de acuerdo a las instrucciones del fabricante del motor. (*Consulte el manual del motor.*)

Mangueras y bomba:

Purgue la manguera de inyección con agua limpia de 1 a 2 minutos. Quite todas las mangueras. Vacíe la bomba tirando del arrancador retráctil aproximadamente 6 veces. Esto debe quitar la mayoría del líquido de la bomba.

Mango para transporte:

Para acomodar el mango para transporte para el almacenamiento, tire y mantenga el pasador de liberación mientras empuja el mango hacia abajo.

PREPARACIÓN DE LA UNIDAD PARA USARLA DESPUÉS DE TENERLA GUARDADA

1. Tire del sujetador del arrancador retráctil tres o cuatro veces para limpiar el aceite de la cámara de combustión.

2. Retire la bujía del cilindro. Limpie el aceite de la bujía y vuelva a ponerla en el cilindro.
3. Vuelva a conectar el cable de la bujía.
4. Vuelva a colocar combustible en la máquina como se describe anteriormente en el manual del operador.

MANTENIMIENTO DE LA BOMBA

Recomendamos cambiar el aceite de la bomba cada 200 horas para asegurar una larga vida de servicio de la máquina. Este servicio debe ser realizado en un establecimiento de servicio autorizado.

Fig. 21

PARA ALMACENAR LA MÁQUINA

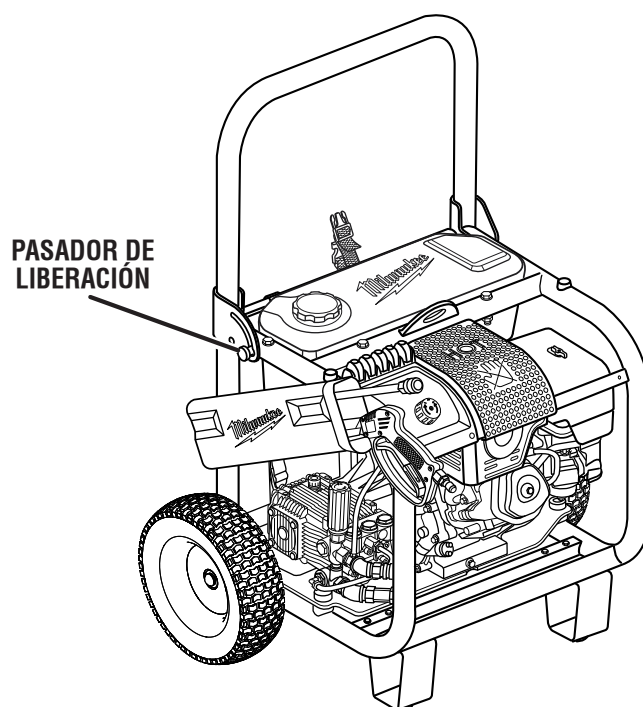
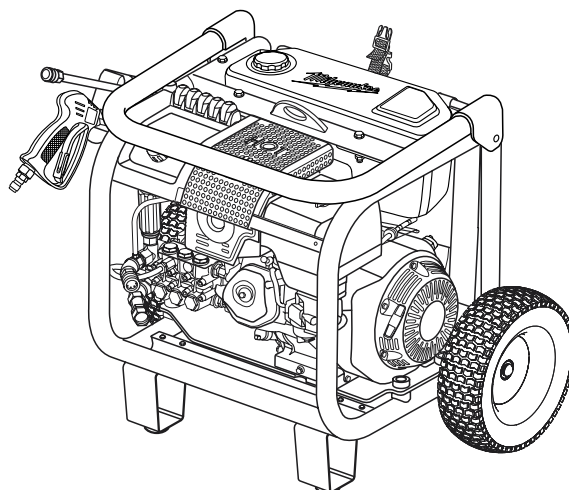

Fig. 22



MANTENIMIENTO

TABLA DE CALENDARIO DE MANTENIMIENTO PERIÓDICO

El servicio de la herramienta requiere extremo cuidado y conocimientos técnicos, por lo cual sólo debe ser efectuado por un técnico de servicio calificado. Para dar servicio a la herramienta, le sugerimos llevarla al centro de servicio autorizado de su preferencia para que la reparen. Al dar servicio a la unidad, utilice sólo piezas de repuesto idénticas *MILWAUKEE*.

NOTA: Para reparación del motor, servicio y garantía, consulte el manual del motor Honda, llame al 1-(770)-497-6400, o visite la página Web de Honda en www.honda-engines.com.

TABLA DE CALENDARIO DE MANTENIMIENTO PERIÓDICO

Artículos de mantenimiento	Cada 8 hrs.	Cada 20 hrs.	Cada 50 hrs.	Cada 200 hrs.	Cada 500 hrs.	Cada 1,000 hrs.
Reemplazo del filtro de combustible ***				X		
Cambio el aceite del motor * o **			X			
Cambio el aceite del motor * o ***				X		
Limpieza del filtro de entrada de agua			X			

* El cambio de aceite inicial debe realizarse después de las primeras 20 horas de funcionamiento. A partir de entonces, cambie el aceite cada 50 horas de uso. No vierta aceite viejo por los drenajes de aguas residuales, en la tierra del jardín o en corrientes abiertas. Las normas medioambientales o de zona local le darán instrucciones más detalladas para un desecho adecuado.

** Para información, lea el manual del propietario de Honda.

*** Realícelo por medio de su centro de servicio *MILWAUKEE* más cercano.

ACCESORIOS

ADVERTENCIA:

No utilice ningún aditamento o accesorio no recomendado por el fabricante de esta herramienta. El empleo de aditamentos o accesorios no recomendados podría causar lesiones graves.

Para obtener una lista de accesorios, consulte el catálogo de herramientas *MILWAUKEE* o visite en línea a www.milwaukeetool.com. Para obtener un catálogo, consulte a su centro de servicio o distribuidor local.

SOLUCIÓN DE PROBLEMAS

PROBLEMA	CAUSA	SOLUCIÓN
El motor no arranca	<ol style="list-style-type: none"> 1. El interruptor del motor está en la posición de apagado. 2. La palanca de la válvula de combustible está en OFF (apagado) 3. No hay combustible en el tanque. 4. Falló la bujía o tiene corto. 5. La bujía está rota (la porcelana agrietada o los electrodos rotos). 6. El cable de ignición tiene corto, está roto o desconectado de la bujía. 7. El sistema de ignición no funciona. 8. Está bajo el nivel de combustible. 	<ol style="list-style-type: none"> 1. Ponga el interruptor en encendido. 2. Ponga la palanca de la válvula en ON (encendido). 3. Llène el tanque. 4. Reemplace la bujía. 5. Reemplaze la bujía. 6. Reemplace el cable de ignición o conéctelo a la bujía. 7. Comuníquese con un centro de servicio autorizado. 8. Añada aceite al motor.
Cuesta trabajo arrancar el motor	<ol style="list-style-type: none"> 1. Agua en la gasolina. 2. El estrangulador está demasiado abierto o cerrado. 3. Está débil la chispa de la bujía. 4. El arrancador retráctil está apretado. 	<ol style="list-style-type: none"> 1. Vacie el sistema completo y llene con combustible fresco. 2. Ajuste el estrangulador según sea necesario. 3. Comuníquese con un centro de servicio autorizado. 4. Libere la presión el rociador tirando del gatillo.
Le falta potencia al motor	<ol style="list-style-type: none"> 1. Filtro de aire sucio. 2. Filtro de combustible tapado. 	<ol style="list-style-type: none"> 1. Limpie o reemplace el filtro de aire. 2. Reemplace el filtro de combustible.
El detergente no se mezcla con el rocío	<ol style="list-style-type: none"> 1. La manguera de inyección del detergente no está sumergida adecuadamente 2. Está acoplada la boquilla de presión alta. 3. La manguera de inyección está tapada/doblada. 4. La válvula medidora de detergente está en posición OFF (apagado). 5. El inyector de químicos está tapado. 	<ol style="list-style-type: none"> 1. Inserte la manguera de inyección en el recipiente de almacenamiento de detergente. 2. Utilice la boquilla de presión baja (negra) para aplicar el detergente. 3. Quite y reemplace la manguera de inyección. 4. Coloque la válvula medidora de detergente en cualquier posición de ON.(encendido). 5. Limpie o reemplace el inyector.
El rociador petardea	<ol style="list-style-type: none"> 1. Aire en la manguera de jardín. 2. El diámetro de la manguera de jardín es incorrecto. 3. La velocidad de flujo es insuficiente. 4. La boquilla está tapada. 	<ol style="list-style-type: none"> 1. Cebe la manguera. Tire del gatillo del interruptor y mantenga hasta que el chorro de agua sea estable. 2. Utilice una manguera de un mínimo de 15,8 mm (5/8 pulg.) 3. Llame a la compañía de servicios públicos local. 4. Limpie la boquilla como se indica en la sección <i>Mantenimiento</i>.

SOLUCIÓN DE PROBLEMAS

PROBLEMA	CAUSA	SOLUCIÓN
La máquina no alcanza la presión	<ol style="list-style-type: none"> 1. El diámetro de la manguera de jardín es muy pequeño. 2. Está restringido el suministro de agua. 3. No hay suficiente entrada de agua. 4. Está acoplada la boquilla errónea. 5. La palanca de aceleración del motor no está en la posición máxima. 6. El mango de ajuste de presión no está en la posición máxima. 	<ol style="list-style-type: none"> 1. Reemplácela con una manguera de 19 mm (3/4 pulg.) alta. 2. Revise la manguera de jardín en busca de dobleces, fugas y bloqueos. 3. Abra la fuente de agua a toda fuerza. 4. Acople la boquilla de presión alta. 5. Abra completamente el acelerador. 6. Gire el mango a la presión máxima.
La bomba no produce presión	<ol style="list-style-type: none"> 1. Está instalada la boquilla de presión baja. 2. Suministro inadecuado de agua. 3. El rociador tiene fugas. 4. La boquilla está tapada. 5. La bomba está defectuosa. 6. Aire en el conducto. 	<ol style="list-style-type: none"> 1. Reemplácela con la boquilla de presión alta. 2. Proporcione el flujo adecuado de agua. 3. Reemplace el rociador. 4. Limpie la boquilla. 5. Comuníquese con un centro de servicio autorizado. 6. Apriete el gatillo en el rociador para sacar el aire del conducto.
La bomba funciona pero no produce flujo	<ol style="list-style-type: none"> 1. No está cebada la bomba. 	<ol style="list-style-type: none"> 1. Inunde la succión y vuelva a arrancar la bomba.
La bomba pierde el cebado, tiene ruidos de castaño, la presión	<ol style="list-style-type: none"> 1. Fuga de aire en la manguera de succión o en a la entrada. 2. Filtro de succión tapado. 	<ol style="list-style-type: none"> 1. Quite el conducto de succión e para un conducto suelto o desechos acumulados en la manguera. Evite los dobleces No doble la manguera. 2. Limpie el filtro.
Ruido de golpeteo fuerte en la bomba	<ol style="list-style-type: none"> 1. Cavitación o succionamiento de aire. 2. La polea está suelta en el cárter. 3. Cojinete roto o desgastado. 	<ol style="list-style-type: none"> 1. Revise que el suministro de agua esté abierto. 2. Revise la llave y apriete el tornillo de fijación. 3. Comuníquese con un centro de servicio autorizado.

GARANTÍA

DECLARACIÓN DE GARANTÍA EN RELACIÓN CON EL CONTROL DE EMISIONES EVAPORATIVAS DERECHOS Y OBLIGACIONES DEL CONSUMIDOR SEGÚN LA GARANTÍA

Su nuevo producto a gasolina de MILWAUKEE cumple con todas las normas de emisiones aplicables de la Dirección de protección ambiental (EPA) de EE.UU., de Medioambiente de Canadá (Environment Canada) y del Estado de California.

La porción de emisiones evaporativas de esta cobertura, como se describe a continuación, es suministrada por Milwaukee Electric Tool Corporation. El fabricante del motor proporciona una cobertura de garantía en las emisiones por separado para componentes relacionados con emisiones, como se describe en una "Garantía del sistema de control de emisiones" incluida con este producto. Por supuesto, este producto también incluye una garantía que no está limitada a componentes relacionados con emisiones, como se describe en otra sección de este manual del operador.

DECLARACIÓN DE GARANTÍA EN RELACIÓN CON EL CONTROL DE EMISIONES EVAPORATIVAS DE CALIFORNIA

La Junta de Recursos Atmosféricos de California (CARB) y Milwaukee Electric Tool Corporation, tienen el gusto de explicar la garantía del sistema de control de emisiones evaporativas en el modelo año 2006 de lavadora a presión. En California, los motores nuevos que utilizan motores pequeños deben diseñarse, fabricarse y equiparse de manera que cumplan con las rigurosas normas estatales contra la contaminación del aire. Milwaukee Electric Tool Corporation debe garantizar el sistema de control de emisión evaporativa en la lavadora a presión durante el período indicado abajo, siempre y cuando dicho equipo no haya sido sujetos a abuso, descuido o mantenimiento indebido.

El sistema de control de emisión evaporativa puede incluir piezas como: tanques, conductos, y tapas de combustible, carburadores, válvulas, recipientes, filtros, mangueras de vapor, abrazaderas, conectores y otros componentes asociados. Para motores de 80 cc o menos, sólo el tanque de combustible está sujeto a los requisitos de la garantía del control de emisión evaporativa de esta sección.

COBERTURA DE LA GARANTÍA DEL FABRICANTE:

Este sistema de control de emisión evaporativa está garantizado por dos años. En caso de existir una pieza defectuosa relacionada con la emisión evaporativa, ésta será reparada o reemplazada por Milwaukee Electric Tool Corporation.

RESPONSABILIDADES DEL PROPIETARIO EN RELACIÓN CON LA GARANTÍA:

Como propietario de una lavadora a presión, usted es responsable de la realización del mantenimiento necesario indicado en el manual del propietario. Milwaukee Electric Tool Corporation le recomienda guardar todos los recibos y facturas de mantenimiento de la lavadora a presión, no obstante Milwaukee Electric Tool Corporation no puede negar la cobertura de la garantía únicamente por la carencia de recibos.

Sin embargo, como propietario de una lavadora a presión, usted debe saber que Milwaukee Electric Tool Corporation, puede negarle la cobertura de la garantía si dicha lavadora o una parte de la misma ha fallado debido a abuso, descuido, o mantenimiento indebido o modificaciones no autorizadas.

Usted es responsable de presentar su lavadora a presión a un establecimiento de servicio de Milwaukee Electric Tool Corporation tan pronto como surja el problema. Las reparaciones amparadas por la garantía deben realizarse en un plazo razonable menor de 30 días.

Si tiene alguna pregunta con respecto a la cobertura de la garantía, debe comunicarse con Milwaukee Electric Tool Corporation al 1-800-729-3878.

GARANTÍA

REQUISITOS DE LA GARANTÍA DE DEFECTOS:

- (a) El tiempo de garantía inicia en la fecha que el motor o equipo es entregado al comprador final.
- (b) Cobertura de garantía de emisiones evaporativas general. El equipo debe ser garantizado al comprador final y cualquier propietario subsecuente que cuando el sistema de control evaporativo instalado fue:
 - (1) Diseñado, fabricado y equipado de conformidad con todas las normas aplicables; y
 - (2) Libre de defectos en los materiales y mano de obra que puedan causar el defecto de la parte garantizada por un tiempo de dos años.
- (c) La garantía en las piezas relacionadas con las emisiones evaporativas será interpretada de la siguiente manera:
 - (1) Cualquier pieza garantizada que no está en el calendario para reemplazo como lo requiere el mantenimiento en las instrucciones por escrito debe ser garantizada por el tiempo de garantía definido en la subsección (b)(2). Si cualquier de dichas partes fallan durante el tiempo de la cobertura de la garantía, debe ser reparada o reemplazada por el fabricante que expide la garantía. Cualquier dicha pieza reparada o reemplazada en virtud de la garantía debe ser garantizada por un periodo no menor al tiempo restante de la garantía.
 - (2) Cualquier pieza garantizada que está en el calendario sólo para inspección regular en las instrucciones por escrito debe ser garantizada por el tiempo de garantía definido en la subsección (b)(2). Una declaración en dichas instrucciones por escrito para el efecto de “reparar o reemplazar según sea necesario” no reducirá el tiempo de cobertura de la garantía. Cualquier pieza reparada o reemplazada en virtud de la garantía debe ser garantizada por un periodo no inferior al tiempo restante de la garantía.
 - (3) Cualquier pieza garantizada que está en el calendario para reemplazo como lo requiere el mantenimiento en las instrucciones por escrito debe ser garantizada por el tiempo previo al primer punto de reemplazo programado para esa pieza. Si la pieza falla previa al primer cambio programado, la pieza debe ser reparada o reemplazada por el fabricante que expide la garantía. Cualquier pieza reparada o reemplazada en virtud de la garantía debe ser garantizada por un periodo no inferior al tiempo al primer punto de reemplazo programado para la pieza.
 - (4) La reparación o reemplazo de cualquier pieza garantizada en virtud de las restricciones de la garantía de este artículo debe ser realizada sin cargo al propietario en la estación de garantía.

- (5) No obstante de las restricciones de la subsección (4) anteriormente citada, los servicios o reparaciones de garantía debe ser proporcionados en los centros de distribución que son franquiciados para dar servicio a los motores o equipos sujetos.
- (6) No debe haber cargo para el propietario por la mano de obra de diagnóstico que determina el que una pieza garantizada está defectuosa, siempre y cuando dicho diagnóstico sea realizado en una estación de garantía.
- (7) Durante todo el tiempo de la garantía del sistema de control de emisión evaporativa fijada en la subsección (b)(2), el fabricante que expide la garantía debe mantener un suministro suficiente de piezas garantizadas para cumplir con la demanda esperada para dichas piezas.
- (8) Las piezas de repuesto aprobadas por el fabricantes deben ser utilizadas en la realización de cualquier mantenimiento o reparaciones de garantía y deben ser proporcionadas sin costo al propietario. Tal uso no reducirá las obligaciones de la garantía del fabricante que expide la garantía.
- (9) El uso de piezas modificadas o añadidas será motivo para no permitir un reclamo de la garantía hecho de acuerdo con este artículo. El fabricante que expide la garantía no será responsable en virtud de este artículo a garantizar defectos de piezas garantizadas debido al uso de una pieza modificada o añadida.
- (10) El fabricante que expide esta garantía proporcionará todos los documentos que describen los procedimientos o políticas de garantía dentro de cinco días laborales de la solicitud por la Junta de Recursos Atmosféricos (Air Resources Board).

LISTA DE PIEZAS DE GARANTÍA DE EMISIÓN:

- 1) Conducto de combustible
- 2) Abrazaderas del conducto de combustible
- 3) Adaptadores del conducto de combustible

Las instrucciones por escrito para el mantenimiento y uso del sistema de control de emisiones evaporativas por el propietario deben ser facilitadas con cada lavadora a presión nueva.



Lavadora a presión GARANTÍA LIMITADA DE CINCO AÑOS

Se garantiza, solamente para el comprador original, que cada **lavadora a presión** de MILWAUKEE está libre de defectos en el material y la mano de obra. Bajo ciertas excepciones, MILWAUKEE reparará o reemplazará por un período de cinco (5) años después de la fecha de compra cualquier pieza en una **lavadora a presión** que, después de haber sido examinada, MILWAUKEE determine que está defectuosa en el material o la mano de obra. Regrese la **lavadora a presión** y una copia de la prueba de compra a un concesionario de soporte de ventas/servicio de fábrica MILWAUKEE o a una estación de servicio autorizada MILWAUKEE. Para que esta garantía sea efectiva, se requiere que el flete esté previamente pagado y que esté asegurado. Esta garantía no es aplicable a aquellos daños que MILWAUKEE determine que hayan sido ocasionados por reparaciones o intentos de reparación efectuados por cualquier persona que no sea parte del personal autorizado de MILWAUKEE; tampoco es aplicable por razones de uso indebido, alteraciones, abuso, desgaste y deterioro normal, falta de mantenimiento o accidentes.

Desgaste normal: lavadoras a presión. Esta garantía no cubre la reparación cuando el uso normal ha concluido la vida de servicio de piezas tales como manguera, rociador, boquilla, acopladores rápidos, juntas, manómetros, pistones, conjuntos de válvula de la bomba, anillos tóricos, tanque o recipiente de detergente, sellos de agua y de aceite. Por otra parte, la garantía en la **lavadora a presión** no cubre daños causados por congelamiento, deterioro químico, herrumbre, corrosión, acumulación de sarro, expansión térmica o falta de agua de suministro.

MILWAUKEE **no** cubre los costos de mano de obra o flete asociados con la inspección y pruebas de las **lavadoras a presión** que MILWAUKEE determine que **no** tienen un reclamo válido al amparo de la garantía. Un reclamo válido al amparo de la garantía **debe ser corroborado** al determinar la existencia de defectos en el material o mano de obra imputables a MILWAUKEE.

Motor de gasolina - Garantía: el motor de gasolina en una **lavadora a presión** cuenta con una garantía independiente por parte del fabricante del motor, la cual es implementada a través de la red de centros de servicio autorizados del fabricante del motor. Con respecto al servicio de garantía para el motor de gasolina, MILWAUKEE **no** tiene responsabilidad alguna al respecto ni está autorizado para efectuarlo. Si se le solicita, MILWAUKEE ayudará a localizar el centro de servicio más cercano para un motor de gasolina.

No es necesario registrar la garantía para que sea aplicable a un producto MILWAUKEE. Sin embargo, se requiere un recibo de compra u otra información similar que MILWAUKEE considere suficiente.

LA ACEPTACIÓN DE LOS REMEDIOS EXCLUSIVOS DE REPARACIÓN Y REEMPLAZO AQUÍ DESCRITOS ES UNA CONDICIÓN DEL CONTRATO EN LA COMPRA DE CADA PRODUCTO MILWAUKEE. SI NO ESTÁ DE ACUERDO CON ESTA CONDICIÓN, NO DEBERÍA COMPRAR ESTE PRODUCTO. EN NINGÚN CASO MILWAUKEE SERÁ RESPONSABLE POR CUALESQUIER DAÑO PUNITIVO, CONSECUENTE, ESPECIAL O INCIDENTAL; TAMPOCO LO SERÁ POR CUALESQUIER COSTO, HONORARIOS DE ABOGADO, GASTOS, PÉRDIDAS O RETRASOS PRESUNTAMENTE DEBIDOS A CUALQUIER DAÑO A, FALLA DE, O DEFECTO EN CUALQUIER PRODUCTO, INCLUYENDO, PERO SIN LIMITARSE A, CUALQUIER RECLAMO POR PÉRDIDAS DE GANANCIAS. ESTA GARANTÍA ES EXCLUSIVA Y REEMPLAZA TODAS LAS DEMÁS GARANTÍAS O CONDICIONES, ORALES O ESCRITAS, EXPRESAS O IMPLÍCITAS. SIN LIMITAR LA GENERALIDAD DE LO ANTERIOR, MILWAUKEE RENUNCIA A TODA GARANTÍA IMPLÍCITA DE COMERCIALIZABILIDAD O APTITUD PARA UN FIN O USO ESPECÍFICO, ASÍ COMO A TODAS LAS DEMÁS GARANTÍAS.

Esta garantía es válida solamente para **productos** vendidos en los Estados Unidos, México y Canadá.

Consulte la página Web de MILWAUKEE, www.milwaukeetool.com, o llame al 1-800-SAWDUST (1-800-729-3878) para localizar su técnico de servicio más cercano para obtener servicio con o sin garantía para una **lavadora a presión**.

NOTAS

NOTAS

UNITED STATES

MILWAUKEE Service

MILWAUKEE prides itself in producing a premium quality product that is NOTHING BUT HEAVY DUTY®.

Your satisfaction with our products is very important to us!

If you encounter any problems with the operation of this tool, or you would like to locate the *factory* Service/Sales Support Branch or *authorized service station* nearest you, please call...

1-800-SAWDUST

(1.800.729.3878)

NATIONWIDE TOLL FREE

Monday-Friday • 8:00 AM - 4:30 PM • Central Time
or visit our website at

www.milwaukeetool.com

For service information, use the 'Service Center Search' icon found in the 'Parts & Service' section.

Additionally, we have a nationwide network of *authorized* Distributors ready to assist you with your tool and accessory needs. Check your "Yellow Pages" phone directory under "Tools-Electric" for the names & addresses of those nearest you or see the 'Where To Buy' section of our website.

Corporate After Sales Service - Technical Support
Brookfield, Wisconsin USA

•Technical Questions •Service/Repair Questions •Warranty

1-800-SAWDUST

(1.800.729.3878)

fax:1.800.638.9582

email: metproductsupport@milwaukeetool.com

Monday-Friday • 8:00 AM - 4:30 PM • Central Time

CANADA

Service MILWAUKEE

MILWAUKEE est fier de proposer un produit de première qualité NOTHING BUT HEAVY DUTY®. Votre satisfaction est ce qui compte le plus!

En cas de problèmes d'utilisation de l'outil ou pour localiser le centre de service/ventes ou le *centre d'entretien* le plus proche, appelez le...

416.439.4181

fax: 416.439.6210

Milwaukee Electric Tool (Canada) Ltd

755 Progress Avenue

Scarborough, Ontario M1H 2W7

Notre réseau national de distributeurs agréés se tient à votre disposition pour fournir l'aide technique, l'outillage et les accessoires nécessaires. Composez le 416.439.4181 pour obtenir les noms et adresses des revendeurs les plus proches ou bien consultez la section «Où acheter» sur notre site web à l'adresse

www.milwaukeetool.com

MEXICO

Soporte de Servicio MILWAUKEE

Milwaukee Electric Tool, S.A. de C.V.

Blvd. Abraham Lincoln no. 13

Colonia Los Reyes Zona Industrial

Tlalnepantla, Edo. México C.P. 54073

Tel. (55) 5565-1414 Fax: (55) 5565-6874

Adicionalmente, tenemos una red nacional de distribuidores autorizados listos para ayudarle con su herramienta y sus accesorios. Por favor, llame al (55) 5565-1414 para obtener los nombres y direcciones de los más cercanos a usted, o consulte la sección 'Where to buy' (Dónde comprar) de nuestro sitio web en

www.milwaukeetool.com

MILWAUKEE ELECTRIC TOOL CORPORATION
13135 West Lisbon Road • Brookfield, Wisconsin, U.S.A. 53005